

# خيوط

**Khoyout**

15  
KHOYOUT  
ANNIVERSARY  
1998-2013

إشارة غير دورية تصدر عن شركة خيوط للتسويق.

العدد الإصدار الثاني | أكتوبر، نوفمبر، ديسمبر

٢٠٢١

٥٥

WWW.KHOYOUT.COM

Sponsored by

شركة دلتا للتجارة والكيمائيات  
DELTA CO. FOR TRADING & CHEMICALS



## الدعم المطلوب للصناعة مع بدء "تعافي" الأسواق من آثار كورونا

NEEDED SUPPORT AFTER CORONA EFFECT



**CMYK**  
Print Solutions

**EPSON®**  
EXCEED YOUR VISION

# احدث ماكينات يابانية لطباعة المنسوجات

## Epson SC-F 10000

Industrial-level Dye Sublimation Printer



## Epson SC-F 9400

Industrial-level Dye Sublimation Printer

- Up to 160cm dye sublimation printer
- UltraChrome DS inks
- Faster printing
- The complete solution
- Improved reliability



**Fluorescent Colors**

## Epson SC-F 9400H

Industrial-level Dye Sublimation Printer

- Genuine fluorescent ink solution
- UltraChrome DS inks
- Print speeds of up to 108.6m<sup>2</sup>/h
- The complete solution
- Improved reliability

11 Obour Gardens, Salah Salem St. Cairo Governorate, Egypt 11341

0100 047 0071

[www.cmykme.com](http://www.cmykme.com)

[info@cmykme.com](mailto:info@cmykme.com)

[cmykprintsolution](https://www.instagram.com/cmykprintsolution)

[CMYK Print Solutions](https://www.facebook.com/CMYK-Print-Solutions)



ELSHAFEY GROUP  
QUALITY IS GUARANTEED

الشافعي جروب

جميع أنواع الغزول ( حلقى - أوبن إند )

صباغة وتجهيز جميع أنواع الأقمشة نسيج وتريكو دائري

طباعة روتاري جميع الخامات

ملابس جاهزة

• عاماً من  
الخبرة والنجاح

شركة رائدة في مجال ( الغزل - النسيج - الصباغة - الطباعة - التجهيز - الملابس الجاهزة )



مصنع الشافعي | الغزل  
٦ أكتوبر | أوبن إند

م : +٢ ٠١٠ ٣٣٣ ٦٨٧  
قطعة ١٣٩ - ش ٦٦ من ش ٧ - المنطقة الصناعية الثالثة - مدينة ٦ أكتوبر - مصر.



مصنع الشافعي | المحلّة الكبرى  
تريكو  
صباغة  
تجهيز  
ملابس جاهزة

م : +٢ ٠٤ ٢٣٨٢٩٢٤  
ف : +٢ ٠٤ ٢٣٨٣٤٢٤  
م : +٢ ٠١٢٣٩٥٥٧٧٦  
بريد إلكتروني : mahalla-textile@elshafey-group.com  
أول طريق المنصورة - المحلّة الكبرى - الغربية - مصر.



العلا تكس | الغزل  
٦ أكتوبر | الحلقى

ت : +٢ ٣٨٢ ٤٨٥٦  
ف : +٢ ٣٨٢ ٤٠٦٣  
م : +٢ ٠١٠ ١٢٢٠٠٦٧  
بريد إلكتروني : elola-spinning@elshafey-group.com  
قطعة ١٣١ - ش ٦٦ من ش ٧ - المنطقة الصناعية الثالثة - مدينة ٦ أكتوبر - مصر.



مصنع الشافعي | صباغة  
٦ أكتوبر | طباعة  
تجهيز

ت : +٢ ٣٨٢ ٤٦٢١  
ف : +٢ ٣٨٢ ٤١٤٠  
م : +٢ ٠١٠ ٩١١٩٦٠١  
بريد إلكتروني : dyeinghouse-october@elshafey-group.com  
قطعة ١٣٣/١٣٤ - ش ٦٦ من ش ٧ - المنطقة الصناعية الثالثة - مدينة ٦ أكتوبر - مصر.



أكتوبر  
2021

العدد  
77



نشرة غير دورية تصدر عن  
خيوط للتسويق

رئيس مجلس الإدارة وصاحب الإمتياز  
أحمد المغلاوي

رئيس التحرير  
علاء شديد

متابعة وتنسيق  
أسماء جمال الدين

إدارة التحرير  
وليد عرابي  
مجيب رشدي  
لبنى إسماعيل  
شيماء الشناوي

إخراج فني  
معتصم محمد

إدارة التوزيع  
اماني سيد

تصوير  
سيد عمر  
محمد جميل

مكتب القاهرة  
خيوط للتسويق  
٢٠ ش السد العالي - المعادي  
ت: 01113168516  
01552204972  
info@khoyout.com  
www.khoyout.com

Follow us 

٨ اخبار عالمية  
ارتفاع مبيعات شركة Adidas بنسبة 34  
في المئة

٢٢ حوار  
مجموعة المسوقين: نخطط للوصول  
بالبصارات النسيجية للقطاع العام إلى  
26 مليار جنيه

٢٨ الدولة  
تعاون صيني نيجيري للإسراع في تطوير  
الصناعات النسيجية استعدادًا لمرحلة ما  
بعد كورونا

١٨ موضوع الغلاف  
الدعم المطلوب للصناعة مع بدء «تعافي»  
الأسواق من آثار كورونا !..

٣٤ معارض  
معرض Sourcing @MAGIC يعكس مؤشرات  
إيجابية بعودة الانتعاش لسلاسل التوريد  
العالمية

٤٦ بمنتهى الصراحة  
التطور الطبيعي ..

## الافتتاحية



علاء شديد

alaa@khoyout.com

## أخيرًا .. فكرة خارج الصندوق!!

ماري لويس..  
في اعتقادي أن تواجد المنصة أمر بالغ الأهمية ولكن من الضروري ان يتم العمل في نفس الوقت على تطوير اسلوب التسويق للمصانع نفسها، ودعم التطوير الذاتي للمنتجات من خلال مصممي الموضة الشباب والذين يبحث الكثيرين منهم على فرصة لإظهار موهبته في هذا المجال.  
بمعنى أن المنصة ما هي إلا نافذة جديدة للتسويق ولكن هناك أهمية لمسيرة المصانع المحلية خاصة الصغيرة والمتوسطة هذا التطوير بتطوير اسلوب عملها ذاته، بما يجعل هناك فرص لإبرام التعاقدات وعودة الانتعاش إلى السوق المحلية..

ملاحظة فقط.  
لم اسمع أو أجد أي معلومة حول موقف المنشآت الصناعية المنتجة للنسيج في السوق المحلية حول كورونا أو ما الذي تحتاجه لتطوير إنتاجها.. ونفس الأمر بالنسبة للمصانع المحلية..!

طالبت مجلة خيوط منذ بداية جائحة كورونا بضرورة التوجه إلى التجارة الإلكترونية، بعدما فرضت هذه الجائحة أنماط سلوكية جديدة سواء على صعيد التسويق للمنشآت الصناعية أو على صعيد المستهلك نفسه وبالتالي أصبح لا بد من عن مسابرة التطورات العالمية في هذا المجال، ولكن مع ضرورة أن تكون هناك تشريعات تنظم اسلوب التعامل التجاري بين الطرفين، لضمان الحقوق لكليهما. وخلال الفترة الماضية قامت غرفة الملابس الجاهزة والمفروشات باتحاد الصناعات بالإعلان عن إنشاء منصة إلكترونية لهذا الأمر بالتعاون مع شركة «جاهز» للتسويق الإلكتروني، وهو ما أجده تحول مطلوب وضروري في الفترة الحالية والمستقبل خاصة وأن كافة المؤشرات التجارية العالمية تتجه نحو التجارة الإلكترونية وعدم الرجوع لما كان عليه قبل كورونا.  
وما يدعم مسيرة التسويق عبر المنصة التسويقية التأكيد على ضمان حصول البائع على مستحقاته نقدًا بمجرد اتمام التعاقد، الأمر الذي سيوفر سيولة مالية للمصانع ويحافظ على استمرارية دوران رأس المال.  
صحيح أن جاهز تمتلك قاعدة من التجار تصل إلى 8300 تاجر، إلا أنني أتساءل هل يكفي أن تعرض المنتجات عبر المنصة فقط، أم أن هناك حاجة للبدء في تدشين مشروع قومي لتوظيف الموضة في مصر وتصحيح مسارها بحيث لا تظل مجرد محاولات فردية يقوم بها مصممي الأزياء المتميزين، والذين أثبت بعضهم موهبته وتفوقه في السوق العالمية ومنهم رئيسة المجلس التصديري



عم "رفا" رجل لا يتوقف عن التنمية، خاصة عن أحوال الصناعات النسيجية، فهو رجل قديم في الصناعة؛ ولهذا نحن لا نتحمل مسؤولية "زعل" من سنتناولهم حكايات "رفا" فكل ما فعله هو نشرها فقط، تطبيقاً للمبدأ الشهير "العهد على الراوي"!!!

## ربنا يبارك .. حصيلة أول مزاد للقطن مليار وشوية فكة!!

اجمالي المبلغ للقطن اللي اشترته الشركة كام.. كام يا عم رفا .. قال مليار و478 ألف شوية جنيهات كده.. قلت: ربنا يبارك يا عم رفا، قال عم رفا يا رب.

الدنيا جميلة .. والسوق بخير، طب الناس بتشكي ليه.. يا رب أفهم بس، قلت مالك يا عم رفا، قال: الشركة الأولى لتصدير الاقطن في مصر وفقا لقائمة طويلة ضمنيتها مع كبار المصدرين اشترت الاسبوع ده قطن جبيرة 95 القطن الواحد بسعر 3715 جنيهه بالظبط .. عارف

## أيوه كده يا كبير..

على تطوير انتاجها وعرضة بشكل كويس للتصدير، اصل معظمهم حاول عن طريق مواقع التواصل الاجتماعي وكانت النتائج مش أوي يعني قلت: اكيد الغرفة هتساعد، قال: يارب .. بس بصراحة خطوة جميلة للكبير، بس ياريت يتم تدريب الناس على التسويق وتطوير الانتاج كمان عشان تكون النتيجة كويسة..

ايوه لازم نشغل على كل طريقة جديدة عشان الدنيا تتحرك للافضل ولا اية، قلت: اية يا عم رفا، قصدك اية، قال عم رفا: يا سيدي الناس بتوع الملابس بدأوا يفكروا في التجارة الالكترونية ومساعدة المصانع الصغيرة على التسويق، بس ..!، قلت: بس اية يا عم رفا، قال: حلوة الخطوة ومطلوبة، بس يا ترى الناس في المصانع الصغيرة عندها قدرة

## معلومات مش أكيدة .. ماشي..!!

المصانع بشوف وبسال عن دبه النملة .. وبصراحة مفيش حس ولا خبر .. قلت يا عم رفا انت أكيد غلطان، قال: اصل ازاي بتعمل معرض قبل معرض تاني كبير الناس شغاله عليه من سنين.. برده الميعاد مش مظبوط.. قلت: انا مالي يا عم رفا بقه.. مش عارف..!!

شوفت يا سيدي .. شوفت اية يا عم رفا، قال: فيه ناس عملت معرض كده عن شغل جديد في الصناعة، وعملت كل اللي عليها بصراحة في الدعوات وغيره بقه، ورسائل وكده، بس النتيجة مش قوية، قلت: يا عم رفا عرفت منين بس، قال عم رفا: انت عارفني قاعد على ابواب



OVER  
**60**  
YEARS OF  
SMART  
SOLUTIONS

# YOUR GATEWAY TO TEXTILE

Since our establishment, we have taken pride in being the agents representing first class international companies supplying the Egyptian Market with the best textile machinery and accessories, air conditioning systems and accessories, as well as fire protection systems. Our experience goes back to more than 60 years in the field of machinery for spinning, weaving, dyeing, embroidery, twisting, doubling and rewinding, as well as humidification, ventilation and waste removal systems. In addition, we supply, install and maintain fire protection systems.

For many years, we have been capable of providing comprehensive and integrated services as we have the greatest experience and the biggest team, as well as being the exclusive agents in Egypt for the best machine manufacturer.

Lorem ipsum

 **NOBELTEX**<sup>GIES/IEI</sup>  
Laila El Gammal & Nayla El Tawil

Cairo Head Office  
188 El Nile St, Agouza, , P.O.Box 2788  
Ataba-Egypt  
Tel: (+20 2) 33041642 33035744

Alexandria Office  
40 Safia Zaghloul Street -  
Alexandria-Egypt  
Tel : +20 3 4876220 - 4841093

SMART SOLUTIONS FOR EGYPTIAN TEXTILE INDUSTRY

[www.nobeltext-gies.com](http://www.nobeltext-gies.com)





## Adidas: بيع العلامة التجارية Reebok لشركة ABG مقابل 2.1 مليار يورو

Selling Reebok to ABG for 2.1 Billion Euros



وافقت شركة Adidas الألمانية على بيع Reebok إلى Authentic Brands Group مقابل مبلغ إجمالي قدره 2.1 مليار يورو لتركيز جهودها على تنفيذ إستراتيجيتها Own the Game ومن المتوقع أن يتم اتمام الصفقة في الربع الأول من عام 2022.

وكانت الشركة قد قررت Adidas تركيز جهودها على تعزيز المكانة الرائدة لعلامة Adidas التجارية في سوق السلع الرياضية العالمية وأعلنت عن بدء عملية رسمية لبيع Reebok في فبراير 2021. وصرح Kasper Rorsted – الرئيس التنفيذي لشركة Adidas: كانت ريبوك جزءا مهما من Adidas ، ونحن ممتنون للمساهمات التي قدمتها العلامة التجارية والفريق الذي يقف وراءها لشركتنا. مع هذا التغيير في الملكية ، نعتقد أن علامة Reebok التجارية ستكون في وضع جيد لتحقيق النجاح على المدى الطويل.

## ارتفاع مبيعات شركة Adidas بنسبة 34 في المئة

34% Increase in Adidas Sales



شهد النصف الأول من مبيعات Adidas ارتفاعا ملحوظا بلغت نسبته 34 في المئة لتصل إلى 10.3 مليار يورو مقارنة بـ 7.7 مليار يورو في الفترة المماثلة من السنة المالية السابقة. وبالتالي تتوقع الشركة الان زيادة مبيعات السنة المالية 2021 بنسبة 20 في المئة.

صرح Kasper Rorsted – الرئيس التنفيذي لشركة Adidas، انه مع عودة الرياضة إلى مركز الصدارة هذا الصيف فقد حققنا ربعا ناجحا للغاية، وبدافع من قوة علامتنا التجارية والطلب الأفضل مما توقعنا على منتجاتنا فقد شهدنا تسارعا في الأرباح. بلغ إجمالي الربح التشغيلي لفترة السنة أشهر 1.2 مليار يورو (الخسارة: 215 مليون يورو)، كما ارتفعت الأرباح قبل الفوائد والضرائب والإهلاك والاستهلاك بنسبة 324 في المئة لتصل إلى 1.8 مليار يورو (425 مليون يورو) ، في حين بلغ صافي الدخل من العمليات المستمرة 890 مليون يورو (الخسارة: 217 مليون يورو).

وارتفعت المبيعات من أوروبا والشرق الأوسط وإفريقيا خلال النصف الأول من السنة المالية 2021 بنسبة 38 في المئة لتصل إلى 3.7 مليار يورو مقارنة بـ 2.7 مليار يورو عن نفس الفترة من العام السابق، وارتفعت مبيعات أمريكا الشمالية

بنسبة 27 في المئة لتصل إلى 2.4 مليار يورو مقارنة بـ 1.9 مليار يورو عن نفس الفترة من العام السابق. بالإضافة الى ارتفاع المبيعات في مناطق الصين وأسبانيا لتسجل 2.4 مليار يورو ومناطق المحيط الهادئ لتسجل 1.1 مليار يورو.

وفي تصريح للشركة في غياب أي تأخير كبير في التعافي من الجائحة أو غيرها من صدمات الاقتصاد الكلي ، نتوقع أن تتعافى صناعة السلع الرياضية العالمية بشكل ملحوظ في عام 2021. ومن المتوقع أن تنتعش ثقة المستهلك وسط التطعيم على نطاق واسع والإدارة الفعالة للوباء وكذلك عودة الأحداث الرياضية الكبرى على المسرح العالمي.



# خطط لمنتجاتك بمتابعة تحديث حالة الطلب



الإنتاج



النقل



الشحن

التوصيل



تتبع حالة طلبيتك

خاصية تجدها على تطبيق الاسطوانة الذكية تطلعك على تحديث كافة حالات طلبيتك باستمرار مثل **الانتاج و النقل و الشحن و التوصيل** مما يساعدك على تنظيم انتاجك.

للمزيد الرجاء زيارة موقعنا [www.jumaccans.com](http://www.jumaccans.com)

BRANDWIZZ/21-22/JM04

أسطوانات JUMAC تأتي مع



**JUMAC**  
تقنية  
الأسطوانة  
الذكية



نجعل غزلك  
أكثر ذكاء



## ارتفاع صادرات المنسوجات والملابس في سريلانكا بنسبة 28 في المئة

Increase in Textile Exports  
of Sri Lanka by 28%



ارتفعت أرباح سريلانكا من صادرات المنسوجات والملابس الجاهزة بنسبة 28 في المئة لتصل إلى 2.487 مليار دولار خلال الأشهر الستة الأولى من عام 2021، وذلك وفقاً للإحصاءات الصادرة عن البنك المركزي السريلانكي. وارتفعت صادرات المنسوجات بنسبة 47.8 في المئة لتصل إلى 156.6 مليون دولار، بينما ارتفعت صادرات الملابس بنسبة 30.8 في المئة لتصل إلى 2.267 مليار دولار، بينما بلغت صادرات المنسوجات الجاهزة الأخرى 63.3 مليون دولار، مسجلة انخفاضاً بنسبة 39 في المئة. وقال التقرير إن صادرات المنسوجات والملابس الجاهزة شكلت 56.43 في المئة من جميع الصادرات الصناعية من سريلانكا خلال فترة الأشهر الستة. كما ارتفعت واردات المنسوجات ومواد النسيج بنسبة 36.2 في المئة لتسجل 1.451 مليار دولار، في حين انخفضت واردات الملابس والإكسسوارات بنسبة 5.1 في المئة لتسجل 105.3 مليون دولار خلال الفترة من يناير إلى يونيو 2021.

## Abercrombie & Fitch الأمريكية لبيع الملابس بالتجزئة تحقق 781 مليون دولار في الربع الأول

Retail Sales 781 Million Dollars for Abercrombie & Fitch in Q1



نجاح تحولنا إلى نموذج أعمال عالمي بقيادة رقمية. نما إجمالي صافي المبيعات بنسبة 61 في المئة على أساس سنوي، مع زيادة المبيعات الرقمية بنسبة 45 في المئة لتصل إلى 52 في المئة من إجمالي المبيعات. بلغ إجمالي الربح للربع الأول من السنة المالية 21495.1 مليون دولار (264.1 مليون دولار)، بينما تحسن الدخل التشغيلي إلى 57.4 مليون دولار (خسارة التشغيل: 209.1 مليون دولار). ارتفعت مبيعات العلامة التجارية Hollister بنسبة 62 في المئة لتصل إلى 442.4 مليون دولار (273.0 مليون دولار)، في حين ارتفعت مبيعات العلامة التجارية Abercrombie بنسبة 60 في المئة لتصل إلى 338.9 مليون دولار (212.3 مليون دولار).

سجلت شركة Abercrombie & Fitch وهي شركة متخصصة في بيع الملابس والإكسسوارات مقرها الولايات المتحدة، نمواً في المبيعات بنسبة 61 في المئة لتصل إلى 781.4 مليون دولار في الربع الأول من السنة المالية 2021، مقارنة بمبيعات بلغت 485.3 مليون دولار في الفترة المماثلة من العام المالي السابق. وبلغ صافي دخل الشركة لهذه الفترة 41.7 مليون دولار (الربع الأول من السنة المالية 2020: خسارة 244.1 مليون دولار). وصرح Fran Horowitz، الرئيس التنفيذي للشركة: 2021 بداية قوية. لقد بنينا على التقدم الكبير الذي أحرزناه في عام 2020، وسجلنا أفضل دخل تشغيلي للربع الأول منذ عام 2008. يمثل الربع الأول دليلاً على

## **DIGITAL SPINNING INNOVATION** **ARTIFICIAL INTELLIGENCE** **FOR A 4.0 SPINNING MILL**



### **Marzoli Textile Engineering.** **The integrated ecosystem for Smart Spinning**

Through our in-depth experience of the entire spinning process coupled with our knowledge about the IIoT, Marzoli is able to provide expertly engineered digitalized spinning solutions. Whether our customers are installing a brand new production line or upgrading a single machine from a third-party, they can rely on Marzoli to deliver all the advantages of Industry 4.0.

#### **Artificial intelligence**

- Complete digitalization
- Continuous optimization of critical parameters
- Remote control
- Multi-platform management

#### **Core benefits**

- Productivity increases
- Energy savings
- Reduced waste
- Reduced machinery downtime





محلية



اخبار

## بنك مصر: 27 في المئة من المحفظة الائتمانية تخصص لتمويل المشروعات الصغيرة والمتوسطة

**Bank Misr: 27% of the Portfolio  
Dedicated to Fund SME's**

حقق بنك مصر مؤخرًا طفرة في زيادة نسب النمو في قطاع تمويل المشروعات الصغيرة والمتوسطة والتمويل متناهي الصغر، حيث وصلت حجم محفظة التمويل بالقطاع لـ 27 في المئة من حجم محفظة تمويل البنك بنهاية يونيو 2021، وذلك انطلاقاً من توجهات الدولة وتماشياً مع متطلبات البنك المركزي المصري الذي لزم البنوك على زيادة حجم محفظة تمويل المشروعات لتصل إلى نحو 25% في المئة من إجمالي حجم محفظة التمويل، وذلك لما تراه الدولة من أهمية بالغة لتأثير المشروعات على الاقتصاد القومي مع ضرورة إدراج الشباب والمرأة وشرائح المجتمع المختلفة، الأمر الذي ينعكس على الحد من البطالة وزيادة نمو الدخل للفرد والتأثير إيجابياً على معدلات الناتج القومي من خلال زيادة الإنتاجية وتغطية متطلبات السوق المحلي.



## 16 محاولة لتهرب الملابس الجاهزة من الخارج بقيمة 2.6 مليون جنية خلال شهر واحد!

**Smuggling of Garments Worth of 2.6 million**

محاضر تتعلق بالإعفاءات والنظم الخاصة بلغت قيمة المستحق عليها نحو 9 ملايين و994 ألف جنيه، و22 محضرًا لتهرب مواد مخدرة ومنشطات بقيمة 52 مليونًا و621 ألف جنيه، و3 محاضر لتهرب أجهزة تنصت وكاميرات مراقبة بقيمة بلغت 93 ألف جنيه. وأشار التقرير إلى تحرير 3 محاضر تتعلق بالضبط الجمركي للنقد الأجنبي، حيث تم ضبط 77 ألف يورو، و7 آلاف و800 دولار، و9 محاضر لمشغولات ذهبية تبلغ قيمة مستحقاتها مليونًا و761 ألف جنيه.

كشفت مصلحة الجمارك المصرية في أحدث تقرير عن تحرير 16 محضرًا لمحاولات تهريب الملابس الجاهزة من الخارج بقيمة 2 مليون و659 ألف جنيه خلال شهر يوليو الماضي فقط. بالإضافة إلى إحباط 1154 عملية تهريب لسلع ومنتجات مختلفة واتخاذ الإجراءات القانونية المقررة، وقد بلغت القيمة الجمركية للمحاضر 130 مليونًا و861 ألف جنيه، وبلغ إجمالي التعويضات والرسوم والغرامات المستحقة 248 مليونًا و673 ألف جنيه. وأوضح التقرير أنه تم تحرير 703

## تصدير الملابس الجاهزة يطالب صرف نسبة الـ30 في المئة لدعم البنية التحتية نقدا لمواجهة كورونا

**Garment Export Council Requests Payment of 30% Support**



620 مليون دولار خلال النصف الأول من العام الماضي.

وأرجع المجلس نمو الصادرات إلى تحسن الطلب في الأسواق الدولية، نتيجة نشاط المجلس، وتنظيمه عددا من الفعاليات التي تهدف إلى الارتقاء بإجمالي الصادرات وفتح المزيد من الأسواق التصديرية الجديدة.

طالب المجلس التصديري للملابس الجاهزة الجهات الحكومية لمواصلة دعم القطاع في مواجهة حزمة من التحديات التي تحد من قدرته على مواصلة النمو الذي حققه خلال الـ 6 شهور الأولى من العام الجاري، مشيرًا إلى أهمية صرف نسبة 30 في المئة المخصصة لدعم البنية التحتية نقدًا لمواجهة تراجع الطلب العالمي جراء أزمة كورونا. وهي النسبة التي تتعلق بدعم النقل والخدمات اللوجستية حتى وصول الشحنات إلى موانئ التصدير.

وكانت الصادرات المصرية من الملابس الجاهزة قد شهدت نموًا بلغت نسبته 49 في المئة خلال النصف الأول من العام الجاري، حيث بلغت قيمتها 918 مليون دولار مقابل



نيدلز هاوس ايجيبت

عمرو عبد المنعم

ماكينات و اكسسورات

NEEDLES HOUSE EGYPT



نتشرف بدعوة سيادتكم لحضور معرض

إيجي ستيتش اند تكس صالة 2 جناح 2B3

من يوم 14 الى يوم 17 اكتوبر 2021

REL-TEX  
INTERNATIONALIZATION BRAND

ماكينات تريكو دالري  
سجل جريسي - انترنوك  
بلوش - فول جكاريد - فرو



MBK  
MachineryBurgKie

Made in Germany

ماكينات طباعة روتاري وديجتال  
وخطوط غسل على  
المقفول والمفتوح



Beifa  
Printing &  
Dyeing  
Machinery

Made in China

ماكينات إستيمر



Samili

Made in Korea

جيتات بجميع انواعها - رامات تجهيز  
أوفرفلو - خطوط غسل  
ماكينات تخفيض الوزن



EMBEE GROUP

ماكينات معامل تجهيز الشابلونات  
الروتاري - ماكينات مطبخ الالوان



DONGBAO

جيتات بجميع الانواع والاحجام



DONGNAM  
Made in Korea

ماكينات تجهيز القماش  
على المقفول (كومباكتور وكاليدرات)  
ماكينات تثبيت قماش الليكرا بالحرارة



JIANGYIN

Made in China

أنظمة برطيب وإزالة الأتربة والغبار  
ومعالجة مخلفات مصانع الغزل والنسيج



LAP  
EQUIPMENTS

أجهزة المعامل اللازمة  
للمصايغ وللغزل والنسيج



TEXTAPE

Made in Italy

كسوة درافيل للمصايغ ومصانع النسيج



BAVARIA BELT  
MADE IN GERMANY

سيور ماكينات تريكو دالري  
بجميع المقاسات



NEEDLES HOUSE  
NEEDLES & SINKERS  
Made in Korea

ابر و إبلتين ماكينات التريكو الدالري  
ماكينات المستطيل  
الجوارب



POLYGEE

Electrostatic Air Purification  
Systems For Textile Industry  
Made in China



قطع غيار ماكينات  
تريكو دالري



المركز الرئيسي ، 158 ميدان ابن الحكم - أبراج بيت العز مبنى ب - شقة 162 حليمية الزيتون - القاهرة

تليفون/فاكس ، 26333491 - 26436379 - 26436378 - 26436377 / 02

E-MAIL : needleshouse@link.net - needleshouse@yahoo.com - www.needleshouse.com





تقدمها رشا منير  
Rasha\_2b@yahoo.com



## أنت الأجمل في الأبيض .. ولكن!!

الكل في انتظارها.. تسبقها دقات الدفوف مع دقات قلبها قبل أن تطل على الجميع.. وهي الأميرة.. بل ملكة متوجة في ليلة من ليالي ألف ليلة... ليحملها أميرها على حصانه بفستانها.. الأبيض. هو حلم كل فتاة في ليلة زفافها لتكون العذراء الطاهرة.. تتوق إلى الحياة الهائلة.. تتشد بثوبها الفضيلة والنقاء. هكذا يبدو فستان العروس رانعا.. لا عروس بدون الأبيض.. ولا نقاء بغيره.. هذا ما يظنه الكثيرون.. إلا أنه تاريخياً، لم يكن اللون الأبيض هو اللون الوحيد لفساتين الزفاف.. بل كان يتم اختيار ألوان أخرى بشكل متكرر أكثر لقرون عديدة في كل المجتمعات الغربية والشرقية.. وكانت فساتين الزفاف من جميع الألوان.

للملكة.. وأصبحت موضة العصر الفيكتوري هي المعيار للعرائس الأنيقات في كل مكان في العالم. اختارت الملكة فيكتوريا للموضة فستاناً غير تقليدي وتاج زهور لحفل زفافها.. والذي قالت عنه إنه «أسعد يوم في حياتي». وكان الفستان مصنوعاً من الساتان الحريري ومزود بقماش الدانتيل المصنوع يدوياً على الرقبة والأكمام.. أصبح فستان الزفاف الأبيض تقليداً خاصاً بالطبقات الثرية، وأصبح يُعرض كموضة في مجلات الأزياء، والتي كانت أشهرها مجلة جورنال دي ديموازيل - Journal des Demoiselles.. وهي من أوائل مجلات الأزياء الفرنسية في القرن التاسع عشر ميلادياً.

كان يُنظر إلى شراء فستان أبيض على أنه غير عملي للغاية.. وخاصة أن حفل الزفاف يعتمد على إقامة الولائم والعزائم بما فيها من مشروبات ورقص.. ومن المحتمل أن يتلف الفستان ولن يتم ارتداؤه إلا مرة واحدة.. فلن تتمكن أي امرأة من الطبقة العاملة من تحمل هذا النوع من العبث، وكان هذا بعد الحرب العالمية الثانية. ساعد تصوير حفلات الزفاف في هوليوود في خمسينيات القرن العشرين.. إضافة إلى السرعة والسهولة التي يمكن للناس من خلالها مشاهدة صور

لم تكن هناك علاقة بين فستان الزفاف والموضة.. وكانت العروس تهتم فقط بإرتداء ما يلفت النظر إليها وما يحدد مكانتها الاجتماعية.. وإرتداء الألوان الثرية كان شائعاً، واللون الأحمر كان محبباً ورائعاً.. ويرصع الفستان بالجوهر ويزينه الفراء ويطرز بخيوط الذهب والفضة ليزداد بهاء، ولتتألق العروس حسناً وجمالاً.

### لماذا الأبيض..

يعتبر فستان زفاف الأميرة الإنجليزية «فيليبيا» أول فستان زفاف أبيض تم توثيقه في القرن الخامس عشر ميلادياً. كما ارتدت «ماري» ملكة اسكتلندا.. الأبيض في زفافها على زوجها الأول فرانسيس 1559 ميلادياً، لأنه كان اللون المحبب لها رغم أنه كان مرتبطاً بالحزن وقتها في مراسم العزاء.. ولم ترغب أي عرائس في التذكير بالحزن في يوم زفافهن.. كما كان هو لون الزى الخاص بتقديم النساء للمحاكمة.

ولم يكن لفستان الزفاف علاقة بالأبيض قديماً.. بل كان الأسود شائعاً بشكل خاص في الدول الاسكندنافية.. وفي عام 1840 ميلادياً، عندما تزوجت فيكتوريا من الأمير ألبرت أمير ساكس كوبرغ، أصرت على ارتداء الأبيض حيث كانت آنذاك في العشرين من عمرها، وأرادت أن تعطى رسالة إلى رعاياها أنها الملكة التي ستأخذ المنصب على محمل الحكمة والجد.. وتم نشر صوراً لحفل الزفاف على نطاق واسع..

وأصبحت الكثير من العرائس ترتدين الأبيض تقليداً



# Clean Technology. Smart Factory.



## From Melt to Yarn, Fibers and Nonwovens

Oerlikon Polymer Processing Solutions Division with the competence brands Oerlikon Barmag, Oerlikon Neumag and Oerlikon Nonwoven is one of the leading provider for filament spinning systems, texturing machines and BCF carpet yarn, staple fiber spinning as well as nonwovens solutions.

For further information visit us at [www.oerlikon.com/polymer-processing](http://www.oerlikon.com/polymer-processing)

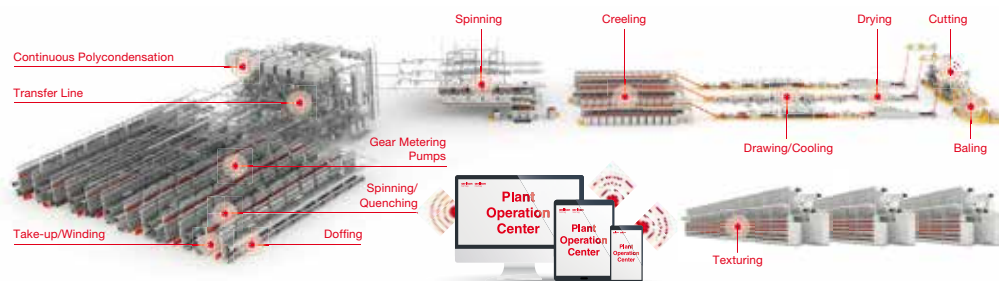

**ATAG**

**oerlikon**  
barmag

**oerlikon**  
neumag

**oerlikon**  
nonwoven



Sliver Management Systems

ATAG  
*We never lose the thread*



**25%  
MORE LIFE**  
Exceptional  
Value for  
Spinners

**DUO**

— Sliver Handling Reinvented —

The Most Advanced HDPE Sheet  
Technology for Spinning Cans

Eliminates accumulation of static charge  
and enhances yarn realisation



Anti Static



Anti Scratch



Strong & Durable



Next Gen HDPE

### Castors for Textile Industry

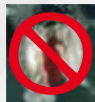

Say No  
to fluff



Increase  
Profits



- ▶ Long life & Durability
- ▶ Dust-Free movement

Castors for  
Spinning Cans | Spinning Trolleys | Steaming Trolleys  
Material Handling Medium Duty Trolleys | Heavy Duty Trolleys

### Material Handling Systems



HDPE Multifunctional  
Trolleys & Crates

Ideal for all kinds of storage  
& transportation utility of  
textile industry

Customised  
solutions  
available

**STAY ORGANISED**



AGENT : ATAG EXPORT & IMPORT  
TEL : +2 03 583 9369 | Mobile : +2 0100 855 0384  
www.atag-eg.com | EMAIL : aly.nagy@atag-egy.com



Lets  
Promote  
Quality

Handling  
Sliver  
Since 1992

**TRENDING INNOVATIONS**

Manufactured in India by : RIMTEX INDUSTRIES (An ISO 9001:2015 Company)  
1514 GIDC, PHASE IV, WADHWAN-363035, GUJARAT, INDIA.  
TEL : +91 2752 243 322 / 241 088 | FAX : +91 2752 243 726 | EMAIL : export@rimtex.com

LIKE | FOLLOW | SUBSCRIBE +91 95123 66767 | www.rimtex.com

Contact Now  
Scan for  
Best Deals





«ساوكالى-Saukele» الذى يتم تحضيره قبل وقت طويل من بلوغ الفتيات سن الزواج. ويعتبر الزى الجزائرى للعروس هو أول فستان يتم تسجيله على الإطلاق في قائمة اليونسكو للتراث الثقافي غير المادي للبشرية.. وهو مكون من عدة طبقات من الملابس والإكسسوارات المرتبطة بحضارات البحر الأبيض المتوسط المختلفة.. يُطلق على هذا الزى اسم «الشدة-chedda».. وكانت العروس تصنع فستان الزفاف وتطرزه بنفسها كدليل على التزامها بحياتها الجديدة مستقبلاً.. لكن هذه الفساتين تستغرق وقتاً طويلاً لتجهيزها.. وترتدي العروس الجزائرية سبعة فساتين مختلفة.. بما في ذلك الفستان الذي يمثل المنطقة التي تنتمي إليها عائلة العروس.. والتطريز بخيوط الذهب والفضة.. وترتدى اللألى ليصبح كل شيء متوهج ومتألّق. أما في مصر.. فما زالت بعض الفتيات يتميزن بحبهن للزى التقليدى بعيداً عن العاصمة والمحافظات ذات الطابع الحديث مثل الواحات وسيناء والنوبة.. فقطل علينا العروس فى سيوة بالزى التقليدى الأمازيغى المعروف بقستان الشمس المطرز بالخرز على شكل أشعة الشمس وخيوط الحرير الملونة.. وتطل العروس النوبية بالفستان الأحمر وقد يكون مطرزاً بالخرز والخيوط الذهبية لتصبح أيقونة ليلة العمر .. وعلى إيقاع الموسيقى العسكرية تأتى الكلمات المصاحبة للفنانة ماجدة الرومى فى حفل زفاف ابنتها الكبرى تُفتَح حفلات الزفاف تباعاً على نفس الإيقاع والكلمات تقول للعروس فى ليلتها: طلىّ بالأبيض طلىّ يا زهرة ... ونحن نقول لكل عروس : طلىّ بما تحبين.. فأنت الأجل فى ليلتك..

الواحد والعشرين ميلاديا لتتحرر المرأة من التقليد وتميز بجاذبيتها المنفردة.. وتتنوع أيضا الأقمشة، فلم تعد تعتمد على الساتان والشفونيات والأورجانزا على سبيل المثال، بل ظهرت الفساتين القطنية المطرزة بخيوط السيرما أيضا والقطع المعدنية والزجاجية الفضية والذهبية على حد سواء.

### للزى التقليدى نكهة أخرى

حتى اليوم، ترتدي العديد من الثقافات ألواناً مختلفة وفقاً لتقاليدها عبر مئات السنين، وربما الألاف.. وما زالت تحظى لدى شعوبها بالجمال والرقى الخاص بها.

ففى الهند، على سبيل المثال، تُلبس الفساتين الحمراء كرمز للحظ والنجاح.. وكذلك الصين حيث أن اللون الأحمر فى الثقافة الصينية يعمل على طرد الأرواح الشريرة.. وعادة ما تأتى العباءات الماليزية باللون الأزجوانى أو البنفسجى. وتتجه العرائس النيجيريات التقليديات نحو الفساتين ذات الألوان الزاهية وغالباً ما ترتدين ربطة رأس نيجيرية تسمى «جىلى».

وفى غانا، تكون حفلات الزفاف التقليدية ملونة للغاية.. ولكل عائلة نمطها الخاص من القماش الذى يرتديها كل من العروس والعريس.

وفى حفل الزفاف المنغولى التقليدى.. يرتدي كل من العروس والعريس ما يعرف باسم «ديل-Deel».. وهو شكل من أشكال الملابس المنقوشة التي كان يرتديها المغول والقبائل البدوية الأخرى فى آسيا الوسطى على مدى قرون.

أما الزفاف الكازاخستاني التقليدى.. عادة ما ترتدي العرائس غطاء الرأس المعروف باسم

حفلات زفاف المشاهير.. على ترسيخ فكرة أن الزواج يتطلب فستاناً أبيضاً.. وليصبح فى النهاية تقليداً راسخاً لدى جميع المستويات الاقتصادية.. ففى عام 1956 ميلادياً، ظهرت لقطات فيلم وصور فوتوغرافية للممثلة الأمريكية «جراس كيلى» فى ثوب زفافها المصنوع من أقمشة الدانتيل والحرير واللؤلؤ والتل بسرعة فى جميع أنحاء العالم. وفى عام 1981 ميلادياً، شاهد العالم أجمع الأميرة «ديانا» فى ثوبها العاجى المصنوع من قماش التفنن الحريرى بنيل طوله 25 قدماً فى حفل زفافها الأسطورى على الأمير «تشارلز».. ليصبح ذلك المنظر الجذاب يغرى كل فتيات العالم.

### فستان الزفاف الملون

هذا لا يعنى أن العرائس يرتدين اللون الأبيض فقط منذ ذلك الحين.. فقد ارتدت الممثلة الفرنسية «بريجيت باردو» فستاناً قطنياً وردي اللون فى عام 1959 ميلادياً.. وارتدت الممثلة الأمريكية «اليزابيث تايلور» اللون الأصفر فى إحدى حفلات زفافها، كما ارتدت الممثلة الإنجليزية «كيرى نايتلى» فستاناً مادياً شاحباً فى حفل زفافها عام 2013 ميلادياً.. وكانت قد سبقها الممثلة الأمريكية «سارة جيسى باركر» بارتدائها فستاناً أسوداً عام 1997 ميلادياً، حيث قالت: لقد شعرت بالحرج الشديد من الزواج باللون الأبيض، وكنا مترددين فى جعل الناس يهتمون كثيراً بنا.. وفى عام 2014 ميلادياً، قامت الممثلة الأمريكية «أنجيلينا جولى» بارتداء الفستان مطرزاً الخيوط الملونة برسومات طفولية قام بها أطفالها الذين كانوا حاضرين لزفافها. ويعود فستان الزفاف الملون مع أوائل القرن





**GOTEX & GOTECH**

# RUV<sup>2</sup>

**TONG GENG**

# HEJP



- Vertical Heat Exchanger for lowest ratio design, Trouble free to replace heat exchanger
- Inside with Special Basket & SS steel pipe for more loading Capacity  
Possibility 1 High quality Teflon sheet for fabric sliding easily for more loading  
Possibility 2 SS Steel pipe SUS 316/316L for longest life
- Special Flow pipe +plaiting device

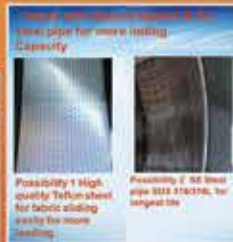

- Min. Power Consumption 0.12Kw/Kg - Power (3.7-5.6kw).
- Min. process time 4-6 Hr/Batch (For Cotton light to dark color)
- Less water consumption in dark shad cotton dyeing 35L/kG
- Easy and safe operation system. Dual auto and semi-auto system
- The lowest tension, ratio, power round type soft flow dyeing machine design.

القاهرة: ٩ شارع المدينة المنورة - النهضة الجديدة - تليفون: ٠١٠٧١٤٩٦٣٨ - ٢٦٢١٦٦٥١, ٥٢, ٥٣, ٥٤

فاكس: ٢٦٢١٧٠٢٢ - خدمة العملاء: ٠١٠٠٠٠٨٨٤٥٢ - Email: info@gotex.tech - www.gotex.tech





Be part of the future

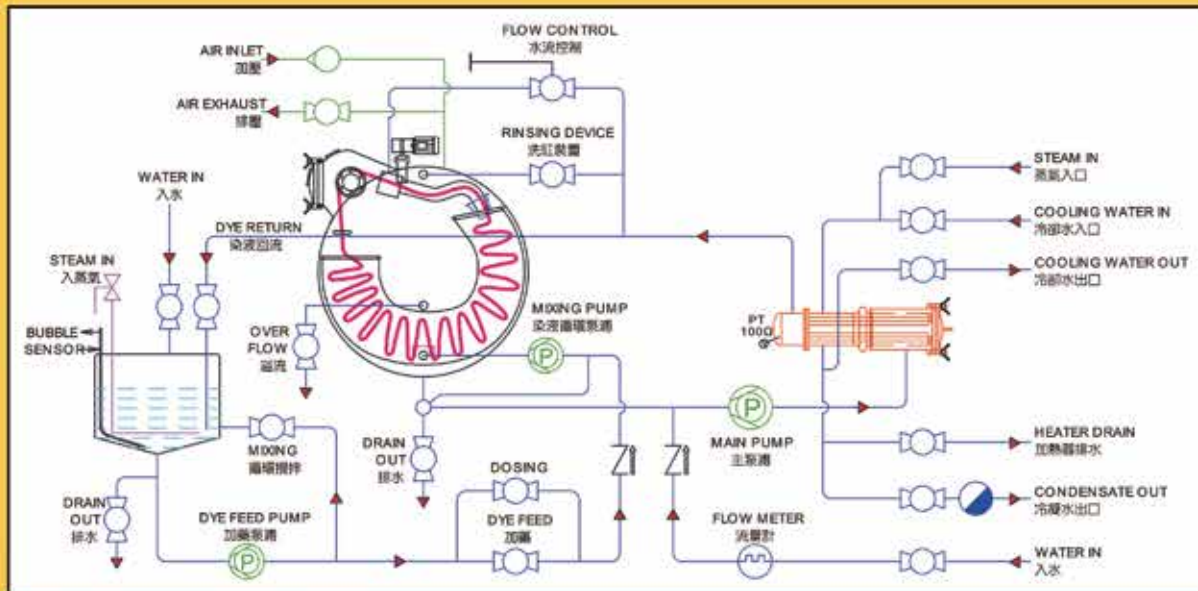

## JET Dyeing Machines New Generation

- HIGH TEMPERATURE HIGH PRESSURE FABRIC DYEING MACHINE
- With Less Liquor Ratio 1:1-1.5
- Min machine running Ratio 1:1-1.5 (no loading fabric)
- Saving energy and resources, Lowest liquor system (1:3-4)
- Saving ( time - steam - electricity )

## Complete Fabric Dyeing Recepte

CONCION COLORS				
	Concion Dyestuffs	C.I.NO.	% O.V.F. 0.5%	% O.V.F. 3%
1	Yellow H-E6G	Y-135		
2	Yellow H-E4RN	Y-84		
3	Yellow H-E4GN	Y-105		
4	Orange H-E2G	Or-20		
5	Orange H-E8	Or-84		
6	Scarlet H-E2G	R-43		
7	Scarlet H-E3G	—		
8	Red H-E3RN	R-120		
9	Red H-E7RN	R-141		
10	Turg. Blue H4	B-71		
11	Blue H-ERD	B-160		
12	Blue H-EGN	B-198		
13	Navy Blue H-ERN	B-171		
14	Green H-E4RD	Gr-19		
15				

	Solubility(g/l) 80°C	Light Fastness	Washing Fastness	Water	Hypochlorite Wash	Alkali Perargination	H.O. Bleach	Wet/Dry Rubbing	Effect: B Stain (Cotton)
1	70	5-6	5	4-5	2-3	4-5	3	3-4	E Sc
2	80	5	5	4-5	4	4-5	4	4-5	E Sc
3	50	5-6	4-5	5	4	4-5	4	4-5	E Sc
4	80	4-5	4-5	4-5	4-5	4	3-4	4-5	E Sc
5	40	3-4	4-5	4	4	4	3-4	5	E Sc
6	100	4-5	4	3-4	4	3-4	3-4	3-4	E Sc
7	100	4-5	3-4	3-4	4-5	4	3-4	4	E Sc
8	140	5	5	4-5	5	4-5	4	4	E Sc
9	150	4-5	4-5	5	3-4	4-5	4-5	5	E Sc
10	110	5	4	4-5	3	4-5	3	4-5	E Sc
11	150	5-6	4-5	5	3	4-5	3-4	5	E Sc
12	80	5	4-5	4	2	4	4	4	E Sc
13	75	4-5	4-5	4-5	4	4-5	4-5	4	E Sc
14	150	5	4	4	1	4-5	4	5	E Sc
15					1-2	4-5	4	3	E Sc

### Standard Method of Exhaust Dyeing:

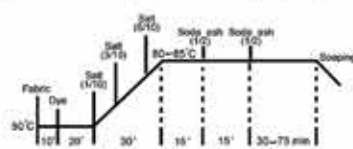

### Salt and Alkali Requirements:

Depth of Shade (r.o.w.f.)	Salt (g/e)	Soda ash (g/e)
0~0.5	30	10
0.5~1.0	45	15
1.0~2.0	60	15
2.0~4.0	70	20
Above 4.0	90	20

### Soaping After Exhaust Dyeing:

- 1) Rinsing cold water ( 10~20min. )
- 2) Rinsing at boiling (15~30min.)
- 3) Rinsing warm water ( 10min. )



## الدعم المطلوب للصناعة مع بدء "تعافي" الأسواق من آثار كورونا ..!

أجواء من الترقب والانتظار تسيطر على الصناعة المصرية بمختلف تخصصاتها الإنتاجية في الوقت الراهن، رغبة في الحصول على «لقاح» حكومي جديد لفترة ما بعد انتهاء الجائحة، خاصة وأن السوق العالمية بدأت في التعافي والتعاش مع كورونا، رغبة في استمرارية مسيرة الاقتصاد وتلافي التوقف التام الذي أصابه خلال الموجة الأولى للجائحة. وجاء قرار التعاش مع الجائحة رغبة في تجاوز الآثار السلبية التي أصابت الاقتصاد العالمي، حيث أكد صندوق النقد الدولي أن خسائر الناتج الإجمالي العالمي جراء جائحة كورونا، بلغت قرابة 22 تريليون دولار، بما يعادل 2.8 في المئة من قيمة الناتج العالمي، وهو الأمر الذي لا يمكن الاستمرار فيه والإلتعاض العالم لأزمات اقتصادية غير مسبوقة.





اعفاء من الضرائب والتأمينات لمدة ٦ أشهر. وجذب المنشآت الصغيرة والمتوسطة للاقتصاد الرسمي دون أعباء إضافية.

ضرورة التركيز على مساعدة الصناعات الصغيرة والمتوسطة على سرعة التعافي من تداعيات الجائحة. والبدء في مسابرة التعافي الذي تشهده الأسواق المختلفة.



الصناعية، وهذا الأمر يتطلب قرارات استثنائية تماثل القرارات الاستثنائية التي تم اتخاذها مع بداية أزمة كورونا، كأن يتم اعفاء المنشآت الصناعية من الضرائب لمدة 6 شهور قادمة حتى يتم ضخها في مسيرة الإنتاج، أو كأن يتم خصم قيمة الأجور المدفوعة للعمال الأمهات والعمالة التي حصلت على أجازة استثنائية مدفوعة الأجر من الضرائب أو التأمينات.

وأضاف أن المصانع تعاني من نقص السيولة عموما قبل بدء الأزمة، وزادت حدة نقص السيولة مع اضطرار المصانع دفع الأجور في ظل توقف المبيعات تقريبا، وتوقف تحصيل مستحقات المصانع من عملائهم.

في المقابل قال احمد السمري الخبير الاقتصادي: بدون قاعدة معلومات متكاملة عن الصناعة وخاصة المنشآت الصغيرة والمتوسطة والتي تشكل النسبة الأكبر من الصناعات النسيجية خاصة في قطاع الملابس فإن الإجراءات التي تم اتخاذها أو التي يتم التخطيط لها لتحفيزها على مواصلة الإنتاج لن يكون لها نتائج قوية أو مؤثرة، خاصة وأن القرار في النهاية لا بد وان يستند إلى معلومات حتى يصل إلى تحقيق اهدافه.

ولهذا من الضروري ان يتم تخفيف الأعباء عن المصانع في الوقت الراهن، سواء بالإعفاء الضريبي أو التأميني لمدة محددة، إضافة إلى تشجيع المنشآت الصغيرة على الدخول في مجتمع الأعمال بشكل رسمي، والانتفاع من المزايا الحكومية دون ان يتم تحميلها أي مقابل، بمعنى الإعفاء التام من أي عبااء للحصول على بطاقة ضريبية أو التأمين على العمالة، ويتم زيادة مدة الإعفاء وفقا لتوفيرها فرص العمل، فمن يستطيع توفير فرص عمل أكثر يتحصل على إعفاء أفضل.

أما ان يتم تحميل هذه المنشآت اي اعباء إضافية للدخول في مجتمع الأعمال أو الاقتصاد الرسمي، وقتها لن تشارك بل وستتوقف عن العمل نهائيا وليس مؤقتا، إضافة إلى التسبب في تسريح العمالة وهو أمر غير مرغوب فيه بالطبع.

وأشار إلى أن مطالب المجلس التصديري للملابس الجاهزة بصرف نسبة 30 في المئة بالبنية التحتية نقدا لمواجهة آثار انخفاض الطلب العالمي أثناء أزمة كورونا، طلب ضروري وهام، ولكنه يتعلق بقطاع التصدير فما بالننا بالقطاع المحلي والذي واجهه ضعف القوى الشرائية إضافة إلى عدم القدرة على تدبير مستلزمات الإنتاج!..

العملية الإنتاجية، أو التي كانت لديها مستحقات مالية لدى الجهات الحكومية ولكن ماذا عن المصانع التي لم تستطيع مقاومة توقف الواردات من المواد الخام أو ارتفاع اسعارها بشكل مبالغ فيه، وبالتالي لم تستطع العمل إلا بنسبة 25 في المئة من طاقتها الإنتاجية.

#### قاعدة بيانات

وهو ما دفع الدراسة إلى التأكيد على أن هذه السياسات والإجراءات ليست العلاج النهائي لاستعادة النشاط الاقتصادي وتحقيق التعافي الكامل للاقتصاد الوطني وللقطاعات المختلفة ومنها الصناعي، ولهذا من الضروري قبل وصف العلاج أن يتم انشاء قاعدة بيانات للمصانع المصرية تشمل كافة التفاصيل الصناعية والإنتاجية والعمالة.

وطالبت الدراسة بضرورة الاستمرار في تقديم حزمة الحوافز الحكومية للقطاع الصناعي طالما لم تزول أسباب تقديهما وذلك مع وضع شروط لاستفادة المصانع من هذه الحوافز وخاصة عدم تسريح العمال والاستمرار في دفع رواتبهم، والتشدد في تفعيل قانون المنتجات المحلية في العقود والمشتريات الحكومية وتخصيص نسبة للمشروعات الصغيرة والمتوسطة في المشتريات والمناقصات الحكومية.. مع ضرورة التركيز على مساعدة الصناعات الصغيرة والمتوسطة على سرعة التعافي من تداعيات الجائحة، والبدء في مسابرة التعافي الذي تشهده الأسواق المختلفة.

#### مطالب «استثنائية»

وصف اشرف عبد الله- مدير مصنع لإنتاج الجينز: هناك بارقة أمل في استعادة القدرة على الإنتاج والتصدير لما كان عليه الوضع قبل أزمة كورونا، وإن كانت مازالت ضعيفة ولكنها أفضل مما كان عليه في الماضي، ومن ثم نحن الآن في بداية فترة التعافي من آثار كورونا بالأسواق، ولكن المشكلة تكمن في الآثار التي لحقت بالمصانع نفسها قبل واثاء كورونا، هناك لدينا مشاكل في التسويق وتوافر المواد الخام والتي ارتفعت اسعارها بشكل مبالغ فيه، إضافة إلى عدم القدرة على استيراد مستلزمات الإنتاج إلا بسعر مرتفع أيضا ويستغرق الأمر مدة زمنية طويلة، وذلك دون الإشارة إلى اجور العمالة التي تم الحرص عليها وعدم تسريح أيا منهم، فهم قوة المصنع الرئيسية، وبالتالي هناك قدر من الإرهاق المادي تعاني منه الكثير من المنشآت

في مصر.. أكدت دراسة لمعهد التخطيط القومي حول كورونا و مستقبل القطاع الصناعي في مصر إن المشاكل التي يعاني القطاع الصناعي منها ما يرتبط بالاعتماد المفرط على سلاسل التوريد الخارجية للحصول على نسبة كبيرة من مستلزمات الإنتاج وارتفاع التكاليف وانخفاض إنتاجية العمالة وانخفاض الكفاءة الاقتصادية وضعف القدرة على المنافسة.

وأدت الجائحة إلى تباطؤ نشاط القطاع الصناعي في مصر بسبب عمليات الإغلاق والإجراءات الاحترازية وتراجع الطلب المحلي والدولي واختلال سلاسل التوريد العالمية المرتبطة بمصر، ونتيجة لهذا الأمر عانت بعض المصانع في مصر من نقص مستلزمات الإنتاج المستوردة من الخارج خاصة من الصين وارتفاع أسعار مستلزمات الإنتاج لبعض الصناعات النسيجية، والكيماوية.. ونتيجة لهذا الواقع حدث تراجع للصادرات الصناعية منها صادرات الملابس الجاهزة بنسبة بلغت 24 في المئة.

كما انخفضت واردات مستلزمات الإنتاج الصناعي وبلغت نسبة التراجع 43.7 في المئة في واردات قطع الغيار وأجزاء السلع الرأسمالية والمستلزمات الصناعية الأولية بحوالي 9.3 في المئة.

#### الإجراءات الحكومية

لعل أبرز ما قامت به الجهات الحكومية مع بداية الجائحة يتمثل في رصد 100 مليار جنيه لمواجهة تداعيات الأزمة إضافة إلى قرار البنك المركزي خفض أسعار الفائدة بنسبة 3 في المئة، كما أجل تسديد أقساط القروض لمدة 6 أشهر، وخفضت الحكومة أسعار الطاقة للمصانع، وأسعار الكهرباء للجهد الفائق والعالي والمتوسط وتثبيت أسعار الكهرباء لباقي الاستخدامات الصناعية، كما قررت صرف 3 مليارات جنيه من مستحقات المساندة التصديرية المتأخرة للمصدرين، وأجلت الضريبة العقارية المستحق سدادها على المصانع والمنشآت السياحية لمدة 3 أشهر، وجميعها قرارات تسببت في تجاوز قدر كبير من الآثار المترتبة على الجائحة ولكنها كانت فعالة أكثر للمصانع التي استمرت في

# EGY STITCH & TEX

ايجى ستيتش اند تكس



TEXTILE TECHNOLOGIES EDITION



CHEMICALS

الكيمائيات والأصباغ



KNITTING

التريكو



PRINTING

الطباعة والأحبار



SPINNING, WEAVING

الغزل والنسيج

المعرض الدولي الحادي عشر لماكنات  
الغزل والنسيج والطباعة على الأقمشة والصبغة  
والتجهيز والتريكو والأصباغ والكيمائيات ومستلزماتها

٤ «١» ٧ أكتوبر ٢٠٢١

مركز القاهرة الدولي للمؤتمرات - مدينة نصر

# راجعين\_نشتغل\_تاني  
#BACK\_INTO\_BUSINESS

[www.stitchandtex.com](http://www.stitchandtex.com)



# EGY STITCH & TEX

ايجى ستيتش أند تكس



GARMENT TECHNOLOGIES EDITION

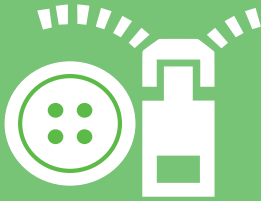

ACCESSORIES

الأكسسوارات



FABRICS

الأقمشة



EMBROIDERY

التطريز

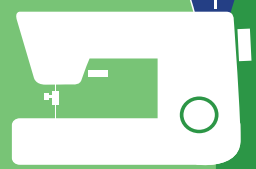

SEWING

ماكينات الخياطة

المعرض الدولى الثانى عشر لماكينات  
صناعة الملابس ( الخياطة - التطريز -  
الطباعة على الملابس ) ومستلزماتها

٢٠٢١ ديسمبر ٥ « ٢ »

مركز القاهرة الدولى للمؤتمرات - مدينة نصر

Organized by



www.businessplusfairs.com



www.visionfairs.com

للحجز ولمزيد من المعلومات:

٥٠ شارع نادى الصيد، الدور الثانى،

الدقى ١٢٤١١، جيزة، مصر

تليفون: ٢٣ ٥٥٤ ٣٣٣ ٢٠٢

فاكس: ٩٧ ٩٧٦ ٣٣٣ ٢٠٢

info@visionfairs.com



العلاقة مع القطاع الخاص تكاملية  
وليست تنافسية؛ فالكل يكمل الكل  
لصالح الصناعة المحلية.

كفاءة التسويق تمثل المعيار الأول لنجاح أي منظومة إنتاجية، ولا سبيل للاستمرار في مسيرة الإنتاج إلا بتوافر كوادرات تسويقية تتسم بالكفاءة والخبرة المتميزة، ومع استراتيجية التحديث غير المسبوقة التي تقوم بها الدولة لاستراتيجية الصناعات النسيجية تم تأسيس شركة Egyptian Cotton Hub - ECH تضم مجموعة من الكفاءات التسويقية الفريدة لتقوم بإعادة ضبط الأمور في هذا المجال. يمتلك فريق الشركة الجديدة رؤية وخطة استراتيجية تم وضعها بناءً على معلومات واحصاءات متكاملة، لإحداث تطور ملموس في مسيرة تسويق إنتاج المنشآت الصناعية العامة.

البداية كانت خلال أكتوبر من العام الماضي؛ حيث تم تشكيل فريق عمل استشاري يتولى مسؤولية التسويق، بحيث يكون لكل منهم مجال إنتاجي مسؤول عنه سواء غزل أو نسيج أو ملابس جاهزة أو مفروشات منزلية.. وبعد مناقشات وجلسات عمل مضيئة مع وزير قطاع الأعمال العام هشام توفيق، تم تشكيل فريق العمل بالكامل، وتحولت الفكرة من وحدة بيع وتسويق مركزي إلى شركة مستقلة بذاتها تتبع قانون 159 أي أنها شركة قطاع خاص، مملوكة بالكامل للشركة القابضة للغزل والنسيج والملابس الجاهزة والشركات التابعة.

ولقد كان لخياط مع مسؤولي الشركة الجديدة ECH هذا الحوار..

## مجموعة المسوقين: نخطط للوصول بالصادرات النسيجية للقطاع العام إلى 26 مليار جنيه

والآن.. مع مسيرة التطوير والتحديث للصناعات النسيجية التي أعلنت عنها القيادة السياسية الجاري تنفيذها، لا يمكن استمرار العمل بالصناعة على هذا الحال، وبالتالي لا بد من تلبية الإنتاج لطلب حقيقي من المنتجات النسيجية في السوق المحلية. ورغم حداثة تأسيس الشركة إلا أنها بدأت بالفعل

استمرارية العملية الإنتاجية؛ مهما كانت النتائج سواء تمثلت في تحقيق أرباح أو خسائر (!)، وهو الواقع الذي جعل الشركات تعاني من عدم القدرة على التحديث للمعدات الإنتاجية أو تطوير مهارات العمالة أو إجراء أي تعديل للإنظمة الإدارية، وتكديها خسائر متراكمة أصبحت فيما بعد عبء على الموازنة العامة للدولة!

في البداية أكدوا أن الشركات العامة الـ9 التابعة للشركة القابضة عانت خلال الأعوام الماضية من تراكم المخزون الإنتاجي، والذي ليس بالضرورة متواضع من حيث مستوى الجودة، بل بالعكس هناك منتجات متميزة، إلا أن استراتيجية العمل كانت في ذلك الوقت تقوم على عدم إيقاف الماكينات عن العمل، بمعنى الحرص على

## الإعلان قريباً عن علامة تجارية لكافة منتجات الشركات العامة، وتطوير غير مسبوق لمنافذ البيع سواء محلياً أو خارجياً.

## نسعى لتلبية احتياجات السوق المحلية من الغزل والمنسوجات بمختلف أنواعها، بديلاً من الاستيراد من الخارج.



### فريق العمل ECH

- أ خالد رأفت - الرئيس التنفيذي
- أ الكنور بيق - المدير التجاري للملابس
- أ عمرو سليمان - المدير التجاري للملابس
- أ محمد السيد يوسف - المدير التجاري للغزل
- أ طارق خويصة - المدير التجاري للمفروشات المنزلية
- أ محمود صباح - المدير التجاري للمفروشات المنزلية وتعاقدات الشركات
- أ حسين قنديل - رئيس القطاع المالي
- أ عبد الرحمن عطا - مدير قطاع التجربة
- أ منى حسن - مدير ادارة الموارد البشرية

في تسويق المنتجات المتركمة في المصانع، حيث تم اجراء إعادة تغليف للمنتجات التي تمتلك مستوى متميز من الجودة، للإبقاء على مشكلة تراكم المخزون، كما نجحت في إبرام عدداً من التعاقدات الصغيرة، كبدائية حتى تصل الماكينات الحديثة للمصانع، من ثم بدء العملية الانتاجية بكامل طاقتها.

### علامة تجارية جديدة

وبدأت الشركة الجديدة في نفس التوقيت بوضع الخطوط الرئيسية للتطوير المنتظر خلال الفترة القادمة، حيث يتم في الوقت الراهن الإعداد لإطلاق علامة تجارية جديدة لكافة منتجات الشركات التابعة للشركة القابضة، إضافة إلى إجراء دراسات متكاملة لتطوير المنافذ التسويقية، أما المنتجات ذاتها هناك خطة لتطويرها هي الأخرى، حيث تم الاستعانة بمصممين من إيطاليا في مجال المفروشات المنزلية، ومصممين للقميص والملابس الداخلية من البرتغال.

### تعاقدات جديدة

ورغم ما يجري الإعداد له سواء العلامة التجارية أو تطوير للمنافذ التسويقية.. قامت الشركة الجديدة بإبرام تعاقدات بقيمة 30 مليون جنيه لتشغيل 300 نول في المحلة، وهناك المزيد من الطلبات الأخرى التي يتم الانتهاء منها. وتحديداً العمل مستمر في مصانع (المحلة - الدقهلية - شبين الكوم مجموعة الغزل) أما المصانع الأخرى فهناك ما يجري بناءها حالياً مثل مصنع حلوان، أو تم نقلها لمكان آخر مثل مصنع كفر الدوار والذي انتقل إلى منطقة البيضاء، وشركة دمياط التي يتم العمل بها للبدء في نشاط انتاجي جديد مثلاً في اقمشة الجينز.

### منافذ تسويقية

بالنسبة للمنافذ التسويقية.. تم التعاقد مع شركة ايطالية لعمل Retail Concept متكامل ووضع تصميم موحد لكل المنافذ، بحيث يتعرف عليها العملاء في أي مكان بسهولة، إضافة إلى تدريب المسؤولين عن البيع على أحدث مهارات البيع والتسويق والتعامل مع العملاء، بما يعني أن هناك صورة جديدة متطورة للمنافذ يتم العمل عليها في الوقت الراهن.

وأشاروا إلى أن هناك تقريباً من 40 إلى 50 منفذ تابع للشركات العامة منها 50 في المنة في الشارع، و50 في المنة الأخرى في المصانع.. التي في الشارع لن يتم تطويرها ككل، لأن منها ايجار قديم وبعضها تحصل الملاك عليها، بعد صدور قانون الايجار القديم، ولهذا سيتم تطوير

ما يصلح من المنافذ الحالية، بالإضافة إلى افتتاح منافذ أخرى في المولات الكبيرة ومنافذ أخرى shop in shop لدى شركات شقيقة مثل عمر أفندي أو غيرها؛ حيث سيتم الحصول من خلالها على أماكن لن تقل عن 200 متر.

- تعتمد الخطة التسويقية عامة على أربعة محاور تطبق محلياً و خارجياً:
1. المحلات الخاصة بنا والمحلات المؤجرة داخل الشركات الشقيقة
  2. هايبر ماركت مثل كارفور وهايبر وان
  3. Contract Business للفنادق والمستشفيات
  4. التصدير لكبار العملاء وسلاسل المحلات بالخارج والـ Department Stores

### رياح التغيير

وأكد خبراء التسويق أنه بدون شك كان هناك ما يمكن تسميته بـ «مقاومة للتغيير والتطوير» خاصة وأن أسلوب العمل المراد تطويره كان مستمر لقراءة 20 عامًا، إضافة إلى أن العاملين بالشركات ليس لديهم علم بالمستقبل أو كيفية توظيفهم للمساهمة في التطوير الراهن، ولكن مع الوقت سيكون الأمر مختلف خاصة مع تحقيق نتائج ايجابية سواء بالنسبة لروائتهم أو للعملية الإنتاجية.

وأشاروا إلى أنه لا يوجد عامل سيء؛ ولكن

هناك يوجد مدير سئ أو غير جيد، ولهذا إذا ما وجد العامل نظام مختلف للعمل سوف يقوم بعمله طبقاً له، ومع توافر الحافز والراتب الجيد؛ والمناخ مثالي للإنتاج، فإنه سيدعم ويقوة هذا التغيير، وهذا ما بدأ يشعر به البعض ومن ثم اصبح هناك استجابة مميزة، لأنهم يرون أن ملامح التغيير تسير نحو الأفضل.

كما تم إجراء إحداثات تطوير لمنظومة العمل الإداري بجهود متميزة من معالي وزير قطاع الأعمال العام هشام توفيق، فلي سبيل المثال المدراء التنفيذيين ورؤساء مجلس الإدارة في الشركات في الشركات - حالياً- جميعهم من القطاع الخاص، ونفس الأمر بالنسبة لمن يتولى منصب المدير المالي أو مدير المصانع حيث تم اختيارهم من القطاع الخاص، والذين خضع كل منهم لاختبارات متكاملة لتحديد مستوى كفاءتهم ومن ثم إلتحاقهم بالعمل. وتم الاستعانة بشركة Job Master لعمل اختبارات للكوادر الادارية الحالية بالشركات لتحديد من يصلح للمرحلة الجديدة

وعلى صعيد التدريب وتطوير المهارات تم انشاء مركز تدريب المدربين Training of Trainers والبدء في تدريب 280 شخص؛ منهم من يتم تدريبه على نماذج مصغرة من الماكينات الجديدة حتى يكون لديهم الخبرة العملية والمهارات



المناسبة للتعامل مع الماكينات الجديدة، ومن ثم تحقيق أفضل طاقة انتاجية وجودة متميزة. كما تم التعاقد علي تركيب نظام ERP و SAP للشركات. لقد اصبح هناك فكر مختلف وهو الاستثمار في البشر و ليس الماكينات فقط

#### اسلوب العمل المستهدف

وحول أسلوب العمل الراهن للشركة. أكد مسؤولي الشركة الجديدة أن المرحلة الحالية هي بمثابة المرحلة الإنتقالية للجميع، فقد كانت البداية هي اجتماعات مطولة مع مسؤولي الشركات للتعرف على مسيرة الإنتاج عن قرب، ثم تحديد الإيجابيات والسلبيات، وبيان العقبات أمام العمل، بما يعني التعرف على إمكانات كل مصنع وما الذي يمكن أن يقوم به. وفي نفس الوقت إعلامهم بالخطط التسويقية وكيفية التطبيق خلال المستقبل، والإشارة إلى كم الإنتاج المستهدف، خاصة واننا نستهدف السوق العالمية بنسبة 65 في المئة والسوق المحلية بنسبة 35 في المئة، ولكل منهما متطلبات انتاجية تتلائم مع طبيعة العملاء في كل منهم.

كما يتم الإشارة في هذه الاجتماعات إلى واقع الانتاج الفعلي والمفترض الوصول إليه في الفترة القادمة، فعلى سبيل المثال نحن ننتج 8 مليون قطعة من الملابس الجاهزة، من المفترض أن ننتج 50 مليون قطعة، و ننتج 33 ألف طن من الغزول في السنة المفروض ننتج 188 الف طن، و ننتج 50 مليون متر من الأقمشة و المفروض يكون 198 مليون متر أي تقريبا 200 مليون متر في السنة أي ما يعادل 4 أضعاف المنتج حاليًا.

#### التصدير

والسبب في التركيز على التصدير بنسبة 65 في المئة يعود في الأساس للرغبة في استغلال سمعة القطن المصري في السوق العالمية، بحيث بدلا من ان يتم تصديره في صورة مادة خام يتم تصديره في صورة منتج نهائي أو بسيط مثل الغزول أو الأقمشة، فما يحدث في الوقت الراهن، هو تصديره كمادة خام لدول مثل الهند أو باكستان والتي تقوم بدورها بتحويله إلى مفروشات منزلية يعاد تصديرها للأسواق الأمريكية بقيمة مضافة أعلى، وبالتالي تحقيق ارباح كبيرة كان من الممكن ان تتحصل عليها الصناعة المصرية لو تم تصديره كمنتج نهائي سواء ملابس أو مفروشات..

ولهذا نسعى لأن يتم الحد من التصدير للأقطان شعر وان يتم تصنيعها محليًا على هيئة منتجات نسجية والتصدير بالخارج، بمعنى أن نستهلك كل القطن طويل التيلة الذي نزرعه ونستورد القطن قصير التيلة لانتاجه لأن 188 ألف طن في السنة لن يكونوا كلهم طويل التيلة، وقد تم الاتفاق مع المنظومة الزراعية لزيادة الرقعة المنزرعة بالقطن قصير التيلة.



#### القطن المصري

وحول احتمالية فقدان السوق العالمية للأقطان المصرية .. أكدوا على أنه لم تم خسارة السوق التصديري للقطن طويل التيلة، فإنه سيتم اكتساب ارباح غير مسبوقه لو تم تصديره على

ومن المتوقع أن تصل اجمالي الصادرات من القطاع العام إلى قرابة 26 مليار جنيه، مع العلم أن الصناعات النسجية المصرية ككل (عام وخاص)، تصدر بقيمة مليار و200 مليون دولار.





قرب بأسلوب متطور مما يؤكد الصورة الجديدة للقطاع العام، والتأكيد أيضا على المضي في التحديث وتطوير المنتج المحلي، فإن كل هذه الجهود في النهاية لها نتائج إيجابية على صعيد التسويق في مرحلة العمل بكامل الطاقة الإنتاجية، والذي من المتوقع أن يحدث بنهاية عام 2022.

#### تقييم التجربة

وحول تقييم تجربة عملهم.. قالوا: نحن كفريق لدينا يقين بإمكانية تحقيق قدر كبير من الإنجاز لمسيرة هذه الصناعة خلال المستقبل، نظراً لتوافر الإرادة السياسية والمتابعة المستمرة والدعم المتواصل من وزير قطاع الأعمال العام هشام توفيق، فالكمل يرغب بشدة في إنجاح خطط تحديث وتطوير الصناعات النسيجية ورجوع مصر إلى موقع الصدارة صناعياً مرة أخرى، فلم يحدث أن قامت دولة باستثمار 21 مليار جنيهه في مجال الغزل والنسيج في وقت واحد بهذا الشكل من قبل.

الخارج، فمثلاً هم يتحصلون على قماش القميص من الصين بـ2 دولار، أو دولار واحد و80 سنت، نحن سنقوم بتوفير هذا القماش لهم بدلا من الاستيراد، نفس الأمر بالنسبة لأقمشة الجينز التي يتم استيرادها من الصين وباكستان.. أي أننا في النهاية سنوفر عليهم المسافة والوقت، ولهذا ما سيحدث ليس منافسة، ولكن نوعاً من التكامل، فالكمل يكمل الكمل.

#### المعارض

وحول المشاركة في المعارض الدولية.. كشف مسؤولي الشركة إلى أنه من المقرر المشاركة في الدورة الجديدة لمعرض Heimtextil خلال يناير القادم، خاصة وأن ما يتم تداوله حول خطة تطوير الصناعات النسيجية المصرية في الخارج، وما اعلنته كبريات الشركات العالمية المنتجة للماكينات والتي تم التعاقد مع بعضها، أوجد أرضية مثالية للإشارة للعملاء في الخارج إلى ما يجري من تطورات إيجابية في الصناعة المصرية، وفي نفس الوقت شرح الأمر لهم عن

هيئة منتجات، فإذا كان سعر القطن وهو خام على سبيل المثال 1000 فإن تسويقه كمنتج نهائي سيتم بقيمة 12000.. إذن نحن سنستفيد بتحقيق قيمة مضافة تؤدي إلى انتعاش الصناعة والاقتصاد الوطني.

أي أن الموضوع في النهاية يتعلق باقتصاد الدولة، ولا يعني ما يتم التخطيط له أننا سنقف أمام تصدير القطن الخام، ولكننا نسعى إلى تغيير مفهوم تصدير القطن كخام فقط، وفي النهاية أسلوب بيع الاقطان في الوقت الراهن يتم عبر المزادات، ومن يتحصل على المزاد له الحق في التصرف كيفما يشاء، فالكمل له الحق في المشاركة في المزادات في نهاية المطاف، وذلك يحقق أقصى استفادة للفلاح ويؤدي إلى تشجيعه على زيادة الرقعة المنزرعة بالقطن.

#### العلاقة مع القطاع الخاص

وحول العلاقة مع القطاع الخاص، كانت هناك اجتماعات عديدة برعاية ودعم وجهد معالي وزير قطاع الأعمال العام هشام توفيق، والذي جمع رموز القطاع الخاص؛ وتم التأكيد للجميع على أن مسيرة التطوير الراهنة لا تهدف المنافسة مع القطاع الخاص، فنحن في النهاية سنوفر لهم المادة الخام بدلاً من استيرادها من





## نطویر محالج القطن طريق الحكومة لإسعادة عرش الذهب الأبيض..

في ضوء توجيهات الرئيس عبد الفتاح السيسي للنهوض بقطاع الغزل والنسيج واستعادة مكانة مصر في هذه الصناعة، وإيماننا من وزارة قطاع الأعمال العام بأهمية صناعة الغزل والنسيج التي تعد أهم المجالات الصناعية في الدولة المصرية أعدت الوزارة خطه تستهدف تطوير محالج القطن وزيادة طاقتها الإنتاجية لكونها أول مرحلة من مراحل تلك الصناعة. حيث تم التعاقد مع شركة باجاج الهندية على إنشاء وتطوير عدد (7) محالج والتي قامت بتوريد أول المحالج المطورة ضمن خطة التطوير والذي تم تركيبه بمحافظة الفيوم بالإضافة الي 3 محالج مطوره أخرى في كل من : مدينة الزقازيق (محافظة الشرقية) ، ومدينة كفر الدوار ( محافظة البحيرة ) ، ومدينة كفر الزيات (محافظة الغربية) .

ومن المقرر أن تدخل المحالج الجديدة الخدمة

هذا الموسم 2021 - 2022

بإضافة إلى ثلاثة محالج أخرى في الموسم القادم 2022 - 2023



ذهب مصر الأبيض  
راجع لعرشه





**IB**  
SINCE 1961

IN COLLABORATION WITH  
**CONTINENTAL  
EAGLE**  
CORPORATION USA  
SINCE 1982



**G**  
**GOTEX & GOTECH**



## ما أهمية الانتقال التدريجي من محالج القطن التقليدية إلى الحديثة؟



تعمل المحالج الجديدة وفق أحدث تكنولوجيا في مجال حليج الأقطان التي تتم آليا دون تدخل يدوي، لإنتاج أقطان شعر خالية تماما من الشوائب والملوثات، وتحسين طريقة التعبئة والتغليف مع وضع ملصق (باركود) على كل بالة يتضمن بيانات القطن (منطقة الزراعة، اسم حائز القطن، اسم المحالج، تاريخ الحليج، المواصفات الفنية للقطن الشعر). كما تم إدخال جهاز إلكتروني حديث في المحالج المطورة (HVI) لقياس خواص شعيرات القطن، وإجراء اختبارات الرطوبة دخل المحالج. والطاقة الانتاجية لها 5 طن في الساعة من خلال عدد 12 ماكينة. بالإضافة إلى أنشاء معصرة لبذور القطن بغرض زيادة القيمة المضافة للقطن المصرى مع استخدام التبخير الكيماوى بدلا من التبخير الحرارى.





## إعادة ترتيب أوراق السوق الأفريقية تعاون صيني نيجيري للإسراع في تطوير الصناعات النسيجية استعدادًا لمرحلة ما بعد كورونا

عانت الصناعات النسيجية النيجيرية من تبعات جائحة كورونا على السوق العالمية حيث تراجعت قدرتها على تصدير المواد الخام ممثلة في الأقطان إلى الخارج ، إضافة إلى تراجع الإنتاج المحلي من المنسوجات الأفريقية، مع تراجع الطلب المحلي عليها إضافة إلى تراجع الواردات من الدول الأفريقية القريبة منها، وهو الأمر الذي دفع اتحاد الصناعيين النيجيري إلى مطالبة الحكومة بالعمل على إنقاذ الصناعة والتي تعاني من أوضاع سلبية منذ العام 2015 جراء المنافسة الشرسة مع المنتجات الصينية والتي تتوافق مع الأذواق المحلية خاصة من الشباب الذين يجدونها تساير الموضة العالمية، واقتصر ارتداء الأزياء الأفريقية على فئة مجتمعية تتمثل في كبار السن وقطاع عريض من النساء للحفاظ على هوية الدولة والمجتمع.

نيجيريا من التراجع الشديد، للحد الذي أغلقت فيه أكثر من 15 ألف شركة متوسطة الحجم أبوابها في ذلك الوقت، بينما لجأت الشركات الكبرى في إبرام تحالفات مع عدد من الشركات الصينية والبنجلاديشية لتصدير المواد الخام إليها وإعادته على هيئة منتج نهائي كمنسوجات أفريقية يتم تصنيعها كملابس جاهزة محليًا.. وهو الأمر الذي جعلها غير قادرة على مواصلة العمل في ظل المنافسة المحذمة في ذلك الوقت.

بينما الشركات النيجيرية التي حاولت الاستمرار في العمل تقدمت بشكاوى عديدة إلى الجهات

النهائية خاصة وأن قانون جوبا الذي منح مزايا تنافسية للمصدرين في الولايات المتحدة الأفريقية لتصدير الملابس المستعمله تحظى بإقبال بعض الفئات المجتمعية، إضافة إلى وجود اتفاقات تجارية بين عدد كبير من الشركات ومثيلاتها الصينية والآسيوية التي تصدر للسوق النيجيري المنسوجات الأفريقية مما يلبي احتياجات قطاع عريض من المجتمع.

### تحالفات مع الصين

ونظرًا لهذه المنافسة الشديدة، عانت الصناعة في

ومع جائحة كورونا والآثار الاقتصادية المرتبطة عليها . فقد أعلنت وزارة الصناعة في نيجيريا عن تراجع الإنتاج المحلي من المنتجات النسيجية بقيمة 1.89 في المئة وفقًا لإحصاءات العام 2020، وهو تراجع جديد يضاف إلى تراجع سابقة عانت منها هذه الصناعة التي تعتبر في المرتبة الخامسة من اهتمامات الحكومة، حيث يحتل البترول والصناعات البتروكيمياويات المرتبة الأولى تليها الزراعة، ومن فإن المساهمة الأكبر لهذه الصناعة في مسيرة الاقتصاد النيجيري تتمثل في تصدير المواد الخام والاستيراد للمنتجات

# tomsic

advanced technologies  
www.tomsic.eu

# ATAG

Local agent  
Mr. Aly Nagy  
+2 03 5839369  
www.atag-eg.com

*We never lose the thread*  
**ATAG**



*Made in Italy with passion*



# Path Breaking Carding Solutions



## INTRODUCING **ProLyf**

To Witness The Next Generation Card Clothing  
Extended life • High Speed • Superior Quality • Precision

*Comprehensive Range of Wires for Non-Woven Applications*



*"ICC - Interwoven, Interweaving the world of tomorrow"*

**ICC | ATAG**

**THE INDIAN CARD CLOTHING CO. LTD.**

(CIN : L29261PN1955PLC009579)

**Corporate Office:** "Katariya Capital", A-19, Vidyut Nagar Society,  
Lane No. 05, Koregaon Park, Pune - 411 001, Maharashtra, INDIA.

**Tel:** +91 20 67436731/35/48, +91 20 67436700 (Board) • **E-mail:** sales@cardindia.com / export@cardindia.com

[www.cardindia.com](http://www.cardindia.com)

**ATAG**  
*We never lose the thread*





الأفريقية القريبة منها سوى العمل من داخل الدولة من خلال ضخ الاستثمارات على شركات الغزل والنسيج الأفريقية للاستفادة من قدرة العمالة الماهرة من الصين والهند وبنجلاديش على إنتاج ملابس ذات جودة عالية تلبي احتياجات التصدير لأسواق الدول المتقدمة، حتى تصبح القارة السمراء مركزاً مفضلاً للشركات الأجنبية المتخصصة في صناعة المنسوجات والملابس العالمية، لا سيما أن العمالة الأفريقية أرخص بكثير من العمالة الصينية، وإن كانت البنية الأساسية لهذه الصناعة ضعيفة جداً في القارة وتحتاج إلى إصلاحات عديدة لنجاحها.

#### إعادة ترتيب الأوضاع

ومع إعادة ترتيب الأوضاع في السوق الأفريقية ومنها النيجيرية لمرحلة ما بعد كورونا، وقعت نيجيريا والصين - بالعاصمة النيجيرية أبوجا - مذكرة تفاهم للاستثمار في مجال زراعة القطن وصناعة الغزل والنسيج بقيمة مليارى دولار، والمذكرة تم توقيعها - في حضور وشراف وزارة الصناعة النيجيرية - مع شركة « شاندونج روي » الصينية لصناعة الأزياء الدولية، ليشمل الإتفاق زراعة القطن وصناعة الغزل والنسيج وصناعة الملابس فى ولايات «كاتسينا» ، و«كانو» ، و«أبييا» ، و«لاجوس» .

وتضمنت نصاً يشير إلى أن استثمارات الغزل والنسيج والتصنيع ستشمل ما لا يقل عن 300 مليون متر من المنسوجات الإفريقية ، التى ستلبي 20 فى المئة من الطلب فى غرب إفريقيا .

كما ساهمت الصين فى إنشاء المجلس الاستثماري للسياسة الصناعية والتنافسية فى نيجيريا (NIRP). ، والذي سيقود «ثورة» تصحيح لمسار الصناعة والتعاون التجاري مع العالم خلال الفترة القادمة والتي من بينها بطبيعة الحال» العملاق الصيني» حيث سيركز المجلس على إعادة تنظيم المسيرة الاقتصادية التجارية للدولة تتضمن السياسة التجارية، والتنظيم، والأسواق، والبنية التحتية الحيوية ، والمهارات، وبناء



التجارية الرقابية في الدولة للمطالبة بإيجاد حل للمنافسة الصينية وانتهاك حقوق الملكية الفكرية وتقليدها للملابس والمنسوجات الأفريقية دون اتفاق مسبق مع اتحاد الصناعيين النيجيري، وهو الأمر الذي دفع السلطات الحكومية للتحرك لإنقاذ ما يمكن إنقاذه..

#### استثمارات آسيوية

ولم تجد الشركات الصينية والآسيوية حل للاستمرار فى التواجد فى السوق النيجيرية الذي يصل إلى 190 مليون نسمة وغيرها من الدول

القدرات والتمويل» .

#### الاتحاد الإفريقي للقطن

وفقاً للاتحاد الأفريقي للقطن والصناعات النسيجية « ACTIF » فإن الدول الأفريقية تصدر ما يقرب من 76 فى المئة من انتاجها فى صورة قطن خام ولا تستخدم سوى 23 فى المئة من محصول القطن فى الصناعة، رغم أن إنتاجها يقدر بحوالى 1.38 مليون طن أو ما يعادل 5 فى المئة من الإنتاج العالمى الذى يبلغ 24.74 مليون طن سنوياً وإن كان استهلاك القارة من القطن فى الصناعة لا يزيد على 0.33 مليون طن...! مشيراً فى تقرير له إلى أن معظم الصناعات النسيجية فى القارة السمراء تراجع بنسبة أكثر من 50 فى المئة بسبب إغلاق العديد من المصانع خلال الـ 15 و الـ 20 سنة الماضية نتيجة عمليات تحرير الأسواق أو غزو الملابس المستعملة الأجنبية للأسواق الأفريقية، ومن ثم هناك فرص غير مسبوقة لإعادة توطين الصناعات النسيجية فى أفريقيا خلال المستقبل، خاصة وان اجمالى الواردات الأفريقية من المنسوجات يصل إلى 75 فى المئة من الاحتياجات فى بلدانها المختلفة، مما يعنى أن هناك فرص استثمارية فى هذا القطاع تنتظر من يستحوذ عليها..



only way to bring the total cost of ownership of a print installation to the right level. Printer owner/operators in general claim that printheads are a substantial cost factor in their product calculations. Taking the task of cost reduction as our mission, we have selected the FUJIFIM Dimatix Starfire™ printhead. The same is the first and only truly repairable printhead in the market. To help customers to reduce their production costs even further, ZIMMER AUSTRIA has established the Printhead Reconditioning Center and offers service of printheads through a special service agreement. The benefit for customers is a substantial cost saving throughout the life cycle of a printer installation.

#### Performance of COLARIS certified pigment inks:

- **Pigment application:** For almost any fiber class suitable
- **Fixation:** Recommended is hot, dry air at 160°C for 3 minutes
- **Colors available:** Black, Cyan, Magenta, Yellow, Orange, Red, Violet, Green
- **Light fastness:** 6 and higher on all solid process colors
- **Dry rub fastness:** mostly 4 plus - dependent on fabric
- **Wet rub fastness:** minimum 3 but mostly higher – dependent on fabric
- **Wash fastness 60°C:** Mostly 4 and higher – dependent on substrate and construction of the same

#### Technical Data COLARIS Digital Printing System:

- **Printing widths:** 2200, 3400 mm
- **Number of color groups:** up to 12 individual colors possible
- **Color setup:** 4, 6 or mirrored setup possible - Any no. of colors higher than 6, in a single-color setup
- **Fabric constructions:** knitted, woven, nonwoven
- **Printer Models:** available with max. 12, 24, 48 or 96 printheads Effective installed printheads will depend on number of colors selected, and production capacity required.
- **Open ink system:** Any ink certified for COLARIS digital inkjet printers can be used
- **Ink Circulation system:** Permanent ink circulation right by the orifice to eliminate possible sedimentation
- **Printhead cleaning system:** Highly efficient, automatic printhead and print carriage surface cleaning by means of a spray and vacuum extraction
- **Open RIP System:** Most RIP systems offered in the market match the requirements of the printer.
- **Print carriage drive:** Linear motor with permanent position control
- **Fabric transport system:** Carrier belt with single drive for small capacity and twin drive for bulk production printers with permanent position control/adjustment system
- **Blanket washing system:** For all production machines a highly efficient spray, brush, drying blanket washer is standard supply.
- **Optional features:** Automatic printhead calibration system RIP on the fly function Web-Shop functionality Inline pre-treatment

application Jetting fluids for functionalization of the substrate  
Dual ink system for special applications such as military camouflage printing incl. IR remission control

#### Available line components:

- Guiding systems as per requirement of the printing substrate
- Fabric cleaning systems
- Various fabric dryer types, incl. electric IR system or hot air ventilation system heated by direct natural gas, indirect steam, or thermal fluid
- Inline fabric inspection
- Fabric plaiter
- Fabric re-batching for small rolls on cardboard tubes
- Fabric re-winding on A-frame
- The modular system of CLARIS Digital Inkjet printers allows us to produce tailor-made machines. In case your specific end-product requires a special layout, we will be pleased to discuss and engineer the print line as per your requirement.

# ATAG

ATAG EXPORT & IMPORT

**Aly Nagy** - Managing director  
309 El Geish Road, Saba Pacha,  
Alexandria-Egypt.  
Zip Code:-21411  
Tel :+ 2 03 583 9369  
[aly.nagy@atag-egy.com](mailto:aly.nagy@atag-egy.com)

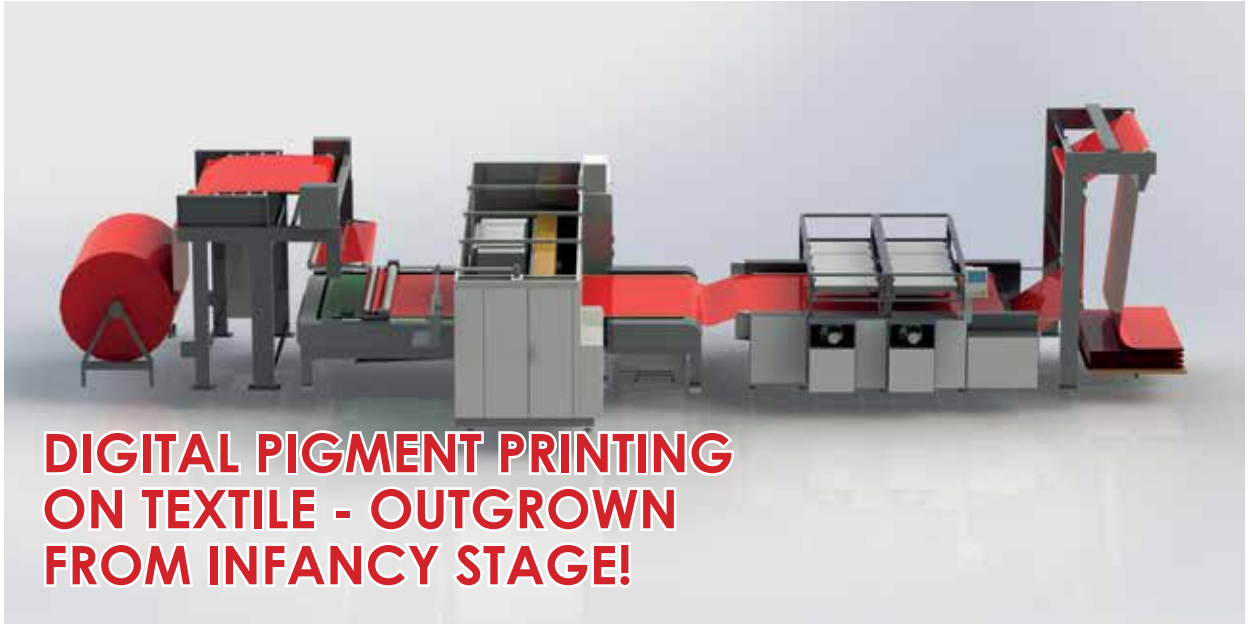

**Early adopters have been printers for T-shirt production and other piece goods. With the experience from this market segment, more and more requests are coming for continuous roll-to-roll printing. The biggest obstacles for industrial scale digital pigment printing have been inks and printheads available in the market. What differentiates pigment printing from other technologies like reactive, acid, paper transfer, direct sublimation or disperse printing?**

Reactive printing is suitable to cellulosic, protein and polyamide-based substrates with little blend content of other fibers. Similar is the situation with acid inks with main use on protein and polyamide-based substrates. Sublimation and disperse printing are of a similar limitation as they are limited to PES or specially coated fibers within the blend. All multi-fiber blended substrates have one in common: Whatever ink class is used it will fix with one specific fiber and has little affinity to other fibers in the blend.

The real strength of pigment inks is their excellent covering strength. Pigments are reflective particles and neither migrate into the fiber nor react chemically with the same. For a good fastness, pigment particles need a binder to fix with the fiber. This makes pigments outstanding from all other ink classes as they can be printed on almost any textile product, no matter if it is constructed of a single fiber or being a multi-fiber blend.

Fixation through a binder system does not need an extra process but can

be completed in a single pass, right from printing into the drying/curing oven as the binders are activated and polymerized by thermal impact. This results in a drastically simplified process, reduced logistic requirement within the department and a minimized energy consumption. A further advantage is that pigment prints do not require post print washing. Therefore, the effluent produced throughout print and fixation process is substantially reduced in comparison with other print processes. Digital pigment printing is the most ecologic process for decoration of textile products. Pigment particles tend to sediment and require stable dispersions to keep all solids floating. To retain a suspension stable over a longer period (shelf life) under environmental conditions (transport, storage) is hardly possible to control. Another difficulty is to avoid agglomeration of particles, which may cause clogging of filters, degasers and printheads.

With the recent developments in ink formulation and the availability of printheads with a built-in ink circulation

right at the nozzle plate, such obstacles have become manageable and it is safe for industrial print production now. In close cooperation with ink manufacturers, ZIMMER AUSTRIA has developed a printer generation specifically tuned for all the needs of digital pigment printing. The COLARIS Pigment Printer comes with the FUJIFILM Dimatix Starfire™ GS-1024 printhead with incorporated Versadrop™ greyscale control and ReadyJet™ ink circulation technology. The latest updated features of COLARIS printers include an individual vacuum setting for each color group. This ensures most stable jetting performance in any jetting fluid (ink) combination being used. The individual vacuum setting feature gives more independence to choose from inks of different sources. The promise of an open ink system is therefore more in the foreground than ever before.

Selecting the best printhead for an industrial environment was always the main aim of ZIMMER AUSTRIA Digital Printing Systems, as this is the





### تراجع خسائر «العربية وبولفار» بنسبة 31 في المئة خلال النصف الأول

أشارت المؤشرات المالية غير المدققة لشركة العربية وبولفار للغزل والنسيج (APSW)، إلى تراجع خسائر خلال النصف الأول من العام الجاري بنسبة 31.94 بالمئة، حيث حققت صافي خسائر خلال الفترة بلغ 6.88 مليون جنيه، مقابل خسائر بلغت 10.11 مليون جنيه خلال نفس الفترة من العام الماضي. في مقابل ارتفاع إيرادات الشركة خلال النصف الأول من 2021 لتسجل 20.36 مليون جنيه، مقارنة بـ14.35 مليون جنيه خلال الفترة ذاتها من 2020.

6.88  
مليون جنيه

تراجع خسائر الشركة خلال النصف الأول من العام الجاري بنسبة 31.94 بالمئة.



### «دايس» تتحول إلى الربحية بالنصف الأول وتحقق أرباحاً بلغت 5.89 مليون جنيه.

كشفت القوائم المالية المجمعة لشركة دايس للملابس الجاهزة تحولها للربحية خلال النصف الأول من 2021، حيث حققت أرباحاً بلغت 5.89 مليون جنيه خلال الستة أشهر الأولى من 2021، مقابل خسائر بلغت 92.76 مليون جنيه في الفترة المقارنة من 2020. وأشارت القوائم المالية للشركة إلى ارتفاع المبيعات خلال النصف الأول من العام إلى 666.26 مليون جنيه، مقابل مبيعات بلغت 445.11 مليون جنيه في النصف المقارن من العام الماضي. وحققت دايس للملابس الجاهزة، عن الربع الأول من 2021، صافي أرباح بلغ 4.06 مليون جنيه خلال العام الماضي، مقابل خسائر بقيمة 43.26 مليون جنيه خلال الربع الأول من 2020.

5.89  
مليون جنيه

أرباح دايس للملابس الجاهزة خلال الستة أشهر الأولى من 2021



### البورصة : فتح سوق الصفقات لاستكمال شراء باقي أسهم صغار مساهمي النيل لحليج

قررت البورصة المصرية، استمرار فتح سوق الصفقات الخاصة على أسهم شركة النيل لحليج الأقطان، لاستكمال شراء باقي أسهم صغار المساهمين الذين لم يستطيعوا التقدم للبيع خلال الفترة السابقة. وأوضحت البورصة أنه تقرر استمرار فتح سوق الصفقات الخاصة على أسهم «النيل لحليج الأقطان» حتى بداية أكتوبر 2021، بذات سعر عرض الشراء وقدره 50 جنيهاً للسهم الواحد. وكانت البورصة المصرية، وافقت في يونيو الماضي على الشطب النهائي لقيود أسهم النيل لحليج الأقطان، برأس مال مصدر ومقيد 265 مليون جنيه تقريباً، موزعاً على 52.992 مليون سهم، بقيمة اسمية قدرها 5 جنيهات للسهم الواحد، من جدول قيد الأوراق المالية المصرية "أسهم" ..

50  
جنيهاً للسهم الواحد

فتح سوق الصفقات الخاصة على أسهم « النيل لحليج الأقطان»



## إبداع يخطف الأنظار

ماكينات جاكارد لصناعة النسيج ولانتاج الأقمشة والجوارب الأكثر تحدياً  
على الإطلاق

تفنن في تزيين منسوجاتك المبتكرة بإتقان مع حلول شتوبلي الرائدة لمصانع  
النسيج والتريكو.

سواء كان إنتاجكم لنسيج الملابس الخارجية ، أو قماش ربطات العنق،  
أو الأقمشة الوبرية، أو الدامسك، أو السجاد، أو المنسوجات الخاصة، أو  
الجوارب - فإنكم وباستخدام ماكينات الغزل والنسيج من شتوبلي، ستتمكنون من إنتاج  
الأقمشة عالية الجودة وبكفاءة التكلفة المثلى.

اعتمد على أنظمة شتوبلي للحصول على أداء مبدع - وأسعد عملائك  
بتصميماتك الرائعة.

[www.staubli.com/textile](http://www.staubli.com/textile)

# STÄUBLI



### ارتفاع أرباح العربية لحليج الأقطان بنسبة 133.3 في المئة

كشفت القوائم المالية للشركة العربية لحليج الأقطان، عن  
العام المالي الماضي (2020 - 2021)، ارتفاع أرباح الشركة  
بنسبة 133.3 بالمئة، مشيراً إلى أنها سجلت صافي ربح بلغ  
35.73 مليون جنيه منذ بداية يوليو 2020 حتى نهاية يونيو  
2021، مقابل 15.31 مليون جنيه أرباحاً خلال العام المالي  
السابق له. وتراجعت مبيعات العربية حليج خلال العام المالي  
الماضي لتصل إلى 31.7 مليون جنيه بنهاية يونيو، مقابل  
38.08 مليون جنيه خلال العام المالي السابق له  
وحققت شركة العربية لحليج الأقطان، عن التسعة أشهر  
الأولى من العام المالي الحالي، صافي خسائر بلغ 22.71  
مليون جنيه منذ بداية يوليو حتى نهاية مارس الماضي، مقابل  
خسائر بلغت 65.38 مليون جنيه خلال الفترة نفسها من العام  
المالي الماضي. وتراجعت إيرادات الشركة خلال الفترة لتسجل  
925.32 مليون جنيه بنهاية مارس، مقابل 1.008 مليار جنيه  
خلال الفترة نفسها من العام المالي الماضي.  
وعلى مستوى الأعمال المستقلة سجلت صافي ربح بلغ 27.76  
مليون جنيه منذ بداية يوليو حتى نهاية مارس الماضي، مقابل  
أرباح بلغت 13.4 مليون جنيه خلال الفترة نفسها من العام  
المالي الماضي.

## 35.73

مليون جنيه

ارتفاع أرباح الشركة بنسبة 133.3 بالمئة منذ بداية يوليو  
2020 حتى نهاية يونيو 2021

## معرض Sourcing @ MAGIC يعكس مؤشرات ايجابية بعودة الانتعاش لسلاسل التوريد العالمية

**أعلنت شركة Informal Markets Fashion** الرائدة في صناعة الأزياء ومنظم معرض **SOURCING at MAGIC** عن نجاح الحدث، مما يؤكد المؤشرات الإيجابية التي تشير للانتعاش المستمر لسلسلة التوريد العالمية بعد عرض أول حدث مختلط (افتراضي- وعلى أرض الواقع) في الفترة من 8-11 أغسطس في مركز مؤتمرات (LVCC) في لاس فيجاس ، نيفادا. ضم المعرض ممثلين عن أكثر من 20 دولة من جميع أنحاء العالم نصفهم من المعارضين الجدد، ولقد تم إضافة مجالات جديدة للتوسع العالمي للعلامات التجارية وتجار التجزئة لتنوع الفرص والاستجابة لطلبات المستهلكين المتغيرة ، مما يمهد الطريق للتوريد الفوري والمستقبلي لسلاسل التوريد.

للموردين المشاركين بطرق جديدة ومبتكرة للتفاعل مع المجتمع الصناعي. بالإضافة إلى التسوق المادي والرقمي وفرص العرض، قامت **SOURCING at MAGIC** بإعادة منصتها الرقمية قبل أسبوع من المعرض، مما أدى إلى زيادة تجربة الحدث ، وسمح للمعارضين بحجز المواعيد مسبقًا وللمتخصصين والموردين لزيادة خبرتهم في الموقع بكفاءة أكبر. استمرًا لتجربة الحدث ، ستظل المنصة الرقمية مفتوحة لمدة شهرين. كما ركزت الدورة الأخيرة للمعرض على موضوع الاستدامة، حيث عملت كدليل وأداة مرجعية ومصديق للشركات. تمكن الحاضرون من اكتشاف المصنعين والموردين المستدامين **MAGIC's Sustainable Alternatives Gallery**، بالشراكة مع **Hey Social Good** وهي شركة فحص تقوم بتقييم التأثير الاجتماعي الجيد للشركات. من بين الشركاء

على مدار أربعة أيام ، قدم الحدث مئات المعارضين من المناطق المعروفة والجديدة بتصنيع الملابس والأحذية والمنسوجات وحلول سلسلة التوريد بما في ذلك: بنجلاديش وكولومبيا ومصر وباكستان وبيرو وتركيا والمكسيك وغواتيمالا والصين والهند والبرتغال وسنغافورة والولايات المتحدة الأمريكية.

### عرض مختلط

قدم المعرض عينات جديدة مقترنة بعرض «مختلط» للاتصال الرقمي، تمكن الموردون الذين لم يتمكنوا من حضور الحدث فعليًا من عرض عينات مادية داخل مساحة مشتركة مخصصة في أرضية الحدث مع فرصة للمشترين للتواصل مباشرة مع المورد عبر الفيديو، مما ساعد على سد الفجوة بين التجارة والاتصال، ودعم الوجود المستمر في السوق وسمح





عالم ما بعد كورونا.

الضيوف من رؤية العملية بأكملها من البداية إلى النهاية ، مع ملاحظة النتائج كما تمكن الحاضرون من مقابلة عارضين مثل :

- Trendsi
- Gooten
- Jesta.I.S.
- Shipsaving

ووفرت منطقة تكنولوجيا الأزياء في MAGIC at SOURCING باكتشاف خيارات جديدة وزيادة الكفاءة وتبسيط ممارسات الإنتاج.

#### الاستدامة

كما استضاف المعرض مجموعة متنوعة من جلسات التحدث والتعليم التي تضم خبراء في مجال التوريد وقادة الفكر في الصناعة ، مما يؤكد بشكل أكبر على الحدث كمورد تجاري أكبر ذي صلة لكل من الشركات الناشئة والقائمة. تضمنت الموضوعات مناقشات جماعية حول الاستدامة وتكنولوجيا الأزياء ومجال الأعمال والتمويل، كما تم إجراء محادثات مع ممثلين من Cotton Inc و Aztex و Hey Social Good و Jeanologia و TENCEL و Lenzing و Unifi و Accelerating Circularity والتي قامت ببيان كيفية الاستعانة بالتكنولوجيا والابتكار المادي من جانب شركات الأزياء لدفعها نحو مستقبل أكثر استدامة.

كما تعلم الحاضرون من أصوات الصناعة الرائدة مثل Mark Jaeger من WRAP، و Matt Moeck من شركة Hilldun Corporation حول كيفية الاستمرار في قيادة شركة رائدة في

#### الوان الموضة لعام 2023

بالإضافة إلى ذلك تم اتاحة بيان ألوان الموضة الرئيسية للمواسم القادمة حيث عادت PANTONE إلى المعرض لتقديم إرشادات ورؤية الخبراء في هذا المجال، حيث تشير الألوان الرئيسية لربيع / صيف 2023 التي تم إبرازها في SOURCING at MAGIC بالشراكة مع Coloro إلى موسم يتميز بالارتباط بمشاعر التفاؤل والأمل والاستقرار والتوازن بعد فترة طويلة من التقييد وعدم اليقين. تشمل الألوان الرئيسية الأزرق الهادئ، والأحمر الفاتح، والأخضر، واللافندر الرقمي.

الدورة القادمة 13 - 16 فبراير 2022

للمزيد من المعلومات التواصل مع دينا عبد العزيز:  
dabdelaziz@expand-consultancy.com

#### الشركات المصرية المشاركة في المعرض:

- الصياد للتريكو.
- السويسرية للملابس القطنية.
- كويز جروب.
- جولدن لاين سانتانا.
- البيت الدولي للمنسوجات.
- بشارة للأزياء.
- ساف للملابس الجاهزة.
- سمير للفاتلات
- سكارابيوس ساشر (عرض رقمي)

المستدامين الرئيسيين في المعرض:

- Aztex Network
- Accelerating Circularity
- TENCEL™ by Lenzing
- UNIFI

#### التجارة الإلكترونية

كما شارك الحاضرون في Communal Microfactory، التي قدمتها Tukatech، والتي عرضت الحلول التقنية عبر التجارة الإلكترونية ، وطباعة النسيج، و تمكن

بناء على حالة الطوارئ الصحية العالمية المستمرة بسبب COVID-19 وقيود السفر المفروضة على بلدان مختلفة، نطلب منك التحقق من الحالة الفعلية للحدث مباشرة مع المنظمين أولاً.  
Due to the ongoing Global Health Emergency due to COVID-19 & travel restrictions imposed on various countries, we request you to check the actual status of the event directly with the organizers first.

معارض



مفكرة



02.22

1 - 3 فبراير بيتي إيماجين فيلاتي 2022 - إيطاليا - صناعة الغزل والحياكة  
Pitti Immagine Filati 2022 - Italy  
Yarn and Knitting Industry  
pitticonnect@pittimmagine.com  
mailing@pittimmagine.com  
press@pittimmagine.com  
<https://filati.pittimmagine.com/en>

17 - 20 فبراير ايجي هوم تكس اكسبو 2022 القاهرة، مصر - مفروشات منزلية  
Egy Home Tex Expo 2022  
Cairo, Egypt  
Home Textiles  
info@visionfairs.com  
Tel.: +2 (02) 333 55423  
Fax: +2 (02) 333 67979  
[www.visionfairs.com](http://www.visionfairs.com)  
[/https://egyhometex.com](https://egyhometex.com)



01.22

25 - 27 يناير ابريل سورسينج امريكا - نيويورك، الولايات المتحدة الامريكية - مصادر المنسوجات  
Apparel Sourcing USA 2022 - New York City, USA - Textile Sourcing  
Tel.: +1 678.564.6310  
Fax: +1 770.984.8023  
lexie.menefee@usa.messefrankfurt.com  
<https://apparel-sourcing-usa.us.messefrankfurt.com/new-york/en.html>

30 - 31 يناير اندكس كينز وير - المملكة المتحدة - فاشون اطفال  
INDX Kidswear 2022 -UK  
kids Fashion  
:Contact Link on FB  
[/www.facebook.com/INDXFashion](http://www.facebook.com/INDXFashion)  
[www.indxshows.co.uk/indx-fashion/kidswear/kidswear](http://www.indxshows.co.uk/indx-fashion/kidswear/kidswear)



01.22

11 - 14 يناير هايتمتكتستيل 2022 - فرانكفورت، ألمانيا - المنسوجات المنزلية  
Heimtextil 2022 - Frankfurt, Germany  
Home Textiles  
COVID-19 Hotline  
Phone: +49 69 75 75-66 99  
info@messefrankfurt.com  
Tel.: +49 69 75 75-52 66  
meike.kern@messefrankfurt.com  
<https://heimtextil.messefrankfurt.com/frankfurt/en.html>

16 - 18 يناير اس جي اي دبي 2022 - دبي ، الامارات العربية المتحدة - الطباعة الرقمية  
SGI DUBAI 2022- Dubai, UAE  
Digital Printing  
Tel.: +971 4 3435777  
sgidubai@iecdubai.com  
[www.signmiddleeast.com](http://www.signmiddleeast.com)



**GHARBIA™**  
FOR CHEMICALS  
SINCE 1968

**WE MAKE  
COLORS**

على مدار خمسون عاماً  
تقدم شركة الغربية للكيمياويات أفضل  
الأصبغ - الكيماويات - المواد المساعدة  
لعملاتها في صناعة النسيج في مصر



احدي شركات



Head Office: 5th Settlement, New Cairo, Egypt.  
Tel: 0100-800-0326 / 0122-211-9188  
[www.foudagroup.com](http://www.foudagroup.com)

الشركة الغربية  
للصناعات  
الكيميائية



www.kimix-eg.com

**KIMIX**  
By Fouda Group

# TECHNOLOGY OF TEXTILE AUXILIARY AND CHEMICALS

الغربية  
للكيمياء والنسيج  
تأسست ١٩٦٨



## PRETREATMENT, DYEING, FINISHING, PRINTING



Factory: Block 124 Chemical Industrial Zone, 3<sup>rd</sup> settlement, New Cairo, Egypt  
Head office: 5<sup>th</sup> settlement new cairo, Egypt.  
Tel: +2026783472 - 73  
Mobile: +201008000326  
E-mail: info@kimix-eg.com



# 03.22

**15 - 17 مارس ان برينت ميونيخ 2022** –  
ميونيخ ، المانيا – تكنولوجيا الطباعة لقطاع  
الإنتاج الصناعي  
InPrint Munich 2022  
Munich, Germany  
Printing technology for the industrial  
production sector  
Tel.: +44 (0)1727 814 410  
info@inprintmunich.com  
[https://www.inprintmunich.com/2021/en/  
/event/about-inprint-munich](https://www.inprintmunich.com/2021/en/event/about-inprint-munich)

**17 - 20 مارس موروكو انترناشيونال هوم  
تكستايل فير 2022** – الدار البيضاء ، المغرب –  
منسوجات منزلية  
6th Morocco International Home Textile  
Fair 2022  
Casablanca, Morocco  
Home textile  
Tel.: +90 216 575 2828  
info@moroccofashiontex.net  
[/http://moroccofashiontex.net](http://moroccofashiontex.net)



# 03.22

**1 - 3 مارس تكس ستايل اكسيبو 2022** –  
الجزائر - قطاعات المنسوجات والجلود والملابس  
والمعدات والأزياء  
TEXSTYLE-EXPO 2022 – Algeria  
Textile, Leather, Apparel, Equipment and  
Fashion sectors  
Tel.: +213 41 74 55 63  
Fax: +213 5 60 18 86 26  
sales@textyle-expo.com

**3 - 5 مارس انتريرور لايف ستايل انديا -2022**  
مومباي، الهند – المنسوجات المنزلية والديكور  
الداخلي  
Interior Lifestyle India 2022  
Mumbai, India  
Home textile & interior décor  
Tel.: +91 22 6103 8458  
banjali167@gmail.com  
[https://interiorlifestyle-ambiente.  
in.messefrankfurt.com/mumbai/en.html](https://interiorlifestyle-ambiente.in.messefrankfurt.com/mumbai/en.html)

**9 - 11 مارس يارن اكسيبو سبرينج 2022** –  
شانغهاي ، الصين - غزول  
Yarn Expo Spring 2022  
Shanghai, China – Yarns  
Tel.: +852 2238 9906  
Fax: +852 2598 8771  
qube.chim@hongkong.messefrankfurt.com  
www.messefrankfurt.com



# 02.22

**24 - 26 فبراير انترناشيونال استنبول يارن فير  
2022** – اسطنبول ، تركيا - غزول  
18th International Istanbul Yarn Fair  
2022- Istanbul, Turkey  
Yarn  
Tel.: +90 (212) 867 11 00  
Fax: +90 (212) 886 66 98  
[https://tuyap.com.tr/en/exhibitions/  
international-istanbul-yarn-fair](https://tuyap.com.tr/en/exhibitions/international-istanbul-yarn-fair)







دكتور. تامر مصطفى حموده  
استاذ مساعد بالمركز القومي للبحوث  
خبير الأقمشة التقنية الاستخدامات الخاصة للمنسوجات  
مكتب الاستشارات الفنية انتكسيف  
info@intexive.com | www.intexive.com

## صناعة المنسوجات كما لم تعرفها من قبل..!



كما تعودنا في مقالات انتكسيف أن نلقي الضوء على التطبيقات الحديثة في مجالات النسيج، لذا وجدنا أنه من الضروري ان نلقي الضوء على الجانب الذي نظن أنه غير معلوم لهذه الصناعة العريقة أو بمعنى آخر الجانب الخفي منها. نعم هناك جانب خفي لهذه الصناعة ربما لا يعرفه الكثيرون حتي ممن يعملون بهذة الصناعة. وهذا الجانب الخفي هو ما يجعلها صناعة الماضي والحاضر والمستقبل، وقد لا أكون متجاوزا إذا أطلقت عليها صناعة من الطبيعة .

«لذا عزيزي المهتم بصناعة النسيج إذا كنت تتوقع ان تقرأ في هذا المقال ما قد تكون تعلمه أو تعرفه مسبقا عن صناعة النسيج فتأكد انك ستكون مخطئا. فسنتناول في هذا المقال ما لا تعرفه عن صناعة النسيج.»

في تصنيع ملابس رجال الإطفاء والحماية المدنية فتمكنهم من الدخول وسط الحرائق وإنقاذ الأرواح. وتوفر هذه الملابس حرية الحركة والراحة. لذلك لولا هذه الملابس لما زال رجال الإطفاء يرتدون البديل المصنوعة من الحديد ذات الوزن الثقيل والتي تعيق حركتهم وتجعل مهمتهم مستحيلة.

ولصناعة المنسوجات تأثير كبير على مجال النقل والمواصلات وبصورة كبيرة في مجال الطيران والفضاء من حيث تقليل تكلفة الطيران وكذلك تقليل من زمن الطيران والوصول إلى سرعات عالية تفوق سرعة الصوت. و ذلك بكل تأكيد ليس مرتبط بالاقمشة التي تصنع منها مقاعد الطائرات. ولكن السبب الأساسي هو أن أجسام الطائرات تصنع من ما يسمى بالمواد المركبة المدعمة بالنسيج والتي تتميز بوزنها الخفيف وماتنها وقوة تحملها العالية التي تفوق المعادن. حيث ان وزنها اخص حوالي 7 مرات من المعادن و أقوى بمقدار 3 إلى 4 مرات من المعادن التقليدية. ويصل معدل توفير الوقود الي 30%، ويمتد استخدام هذه المواد

من الناتج الصناعي. ونظرا لأهمية هذه الصناعة نجد العديد من الجامعات الدولية تضم بين تخصصاتها تخصص النسيج حتي ان جامعة مثل جامعة كارولينا الشمالية في الولايات المتحدة الأمريكية لديها كلية خاصة بالنسيج فقط. وينتشر علي مستوي العالم العديد من المعاهد والمراكز المتخصصة في علوم وهندسة المنسوجات...هل ما زلت تظن ان صناعة النسيج هي صناعة الملابس والمفروشات؟ في هذا الجزء من المقال سوف أستعرض بعض من ما تقدمه هذه الصناعة و لن أكون مبالغ إذا قلت ان هذه الصناعة تقدم الكثير للحفاظ على الأرواح و للمزيد من التقدم في العديد من النواحي العلمية والحياتية.

ففعليا لولا هذه الصناعة لفقدنا العديد من الأرواح أثناء الحرائق. نعم هذا صحيح وليس تهويل أو تعظيم في صناعة النسيج فعلي مر السنين تمكن علماء الألياف والمواد من ابتكار الألياف وخيوط واقمشة نسجية لها القدرة علي مقاومة الإحتراق ولها القدرة علي تحمل درجات الحرارة العالية وتستخدم هذه الأقمشة

تعد صناعة المنسوجات من أقدم الصناعات التي عرفتها البشرية وهي بالنسبة للكثيرين تعرف بأنها الملابس أو المفروشات أو الستائر أو البوريات التي نستخدمها في حياتنا اليومية و لكن غير المعروف أنها تمثل عصب الإقتصاد القومي للعديد من الدول حيث يبلغ حجم التجارة العالمي لها أكثر من 1.2 ترليون دولار سنويا وتسيطر دول شرق اسيا علي حوالي 60% من حجم التجارة العالمي تليها دول اوربا بحوالي 30% ثم دول أمريكا الشمالية بحوالي 7.5% وال 2.5% الباقية موزعة علي باقي دول العالم.

هل تعلم ان من عظم تأثير هذه الصناعة على اقتصاديات العديد من الدول مثل اندونيسيا، فيتنام، بنجلاديش وغيرها من الدول وهناك دول مثل الهند لديها وزارة خاصة بالنسيج يطلق عليها وزارة النسيج وتعني هذه الوزارة بكل ما يخص صناعة النسيج. ولعقود كثيرة كانت صناعة النسيج في مصر تمثل عصب الإقتصاد القومي حيث كانت الصناعات النسيجية تمثل نحو 3% من الناتج المحلي الإجمالي و 27%





إلى السيارات و القطارات و تمكن هذه المواد السيارات الخاصة بالسيارات ان تصل سرعتها إلى أكثر من 300 كم /ساعة و القطارات إلى أكثر من 500 كم/ساعة .

و كما يمتد إستخدام المنسوجات إلى الفضاء حيث تصنع ملابس رجال الفضاء من أقمشة ذات مواصفات خاصة تمكنهم من تحمل اختلاف الظروف المناخية . أيضا ساعدت المنسوجات العاملين في مجال الفضاء من غزو الفضاء دون الحاجة إلى سفن فضائية عن طريق إطلاق بالون ضخّم يصل حجمه إلى حجم 3 ملاعب كرة قدم و يحمل أطنان من أجهزة الملاحة و الرصد . و تصنع الأوتار الحاملة للبالون من ألياف نسجية عالية المتانة يستطيع الخيط منها الذي قطره 1.5 مم علي حمل سيارة .

أما عن المجال الطبي، فتساهم صناعة المنسوجات بالكثير في التطور الطبي الذي يشهده العالم و الذي ساهم بشكل كبير في إنقاذ العديد من الأرواح. حيث تدخل صناعة النسيج في تصنيع العديد من المنتجات الطبية مثل دعامات القلب، بدائل الشرايين، الشبكات الطبي في حالات تضخم القلب، بدائل الغضاريف و كذلك بدائل الرباط الصليبي و الضمادات الطبية التي تساعد علي التأم الجروح. بالإضافة إلى الخيوط الطبية القابلة للتحلل داخل الجسم. كما تدخل صناعة المنسوجات في تصنيع فلاتر الدم الخاصة بعمليات الغسيل الكلوي و التي لها الفضل في حماية العديد من مصابي الفشل الكلوي. كل ذلك بجانب الجائتر و الأربطة الطبية و الملابس الطبية المعقمة ذات الإستخدام الواحد. و لعل أحد الشواهد علي هذا التطور هو الكمادات الطبية التي تم الإعتماد عليها بشكل كبير في الحماية من الإصابة بفيروس كورونا المسجد.

أما عن المجال الحربي، كانت المعادن تستخدم في تصنيع العربات و المدرعات الحربية و كانت تتميز بوزنها الثقيل و المواثير ذات القدرة الكبيرة لتحريكها و السمك الكبير لاجزائها. و لكن بفضل المواد المركبة المدعمة بالنسيج أصبحت العربات و المدرعات الحربية أخف وزنا و لها قدرة كبيرة على المناورة دون الإحتياج لوحدة دفع عالية القدرة. كما تستخدم المنسوجات التقنية في تصنيع ملابس الضباط و الجنود من خامات نسجية لها القدرة على توفير الراحة و البرودة صيفا و توفير الإحساس بالدفء شتاء. كل ذلك بالإضافة إلى السترات الواقية من الرصاص خفيفة الوزن و التي لا تسبب إعاقة أثناء الحركة و يعود الفضل لهذه السترات الواقية في الحفاظ علي أرواح الجنود. و من المجالات الحربية الأخرى، تستخدم المنسوجات في صناعة أقمشة الباراشوت الذي يستخدم في عمليات الإنزال الحربي للمعدات الثقيلة.

هناك مجال آخر تستخدم فيه المنسوجات أو الألياف النسجية كبديل للمعدن و هو مجال صناعة الحبال و الشدات المعدنية. حيث أنه و لعقود كثيرة كانت الحبال المستخدمة في جر السفن أو wires المستخدمة في الرافعات العملاقة تصنع من المعادن و التي كانت تتميز بوزنها الثقيل و لكن الآن أصبحت جميع الحبال تصنع من ألياف نسجية عالية الأداء و تتميز بمتانتها العالية و وزنها الخفيف بالإضافة إلى عمرها الإفتراضي الطويل مقارنة بالمعادن التي تتأثر بالعوامل الجوية و معرضة للصدأ و الذي قد يؤدي إلى تمزقها أثناء الإستخدام.

و إذا انتقلنا إلى المجال الرياضي، فلن أكون مبالغ إذا نسبت تحطيم الأرقام القياسية الدولية أو الأولمبية في مجال رياضة مثل السباحة إلى صناعة النسيج. حيث باتت ملابس السباحة تصنع من خامات نسجية معالجة تعمل علي تقليل معامل الاحتكاك مع الماء مما يكسب السباح بعضا من الأجزاء من الثانية لتحطيم الأرقام المسجلة سابقا. كذلك أصبحت الملابس الرياضية تصنع من خامات و الألياف نسجية عالية الأداء حيث توفر الراحة للرياضي و كذلك لها القدرة علي امتصاص العرق و تبخره سريعا لترطيب الجسم. كذلك هناك خامات نسجية تساعد علي تعزيز الدورة الدموية و التمثيل الغذائي ، و القضاء على التعب بشكل فعال و استعادة القوة البدنية و تقليل أعراض الألم. و تدخل صناعة النسيج في تصنيع ملابس الرياضات الخطرة مثل رياضة المبارزة حيث تصنع بدلة المبارزة من خامات نسجية عالية الأداء لها القدرة على مقاومة الإختراق حتي 800 نيوتن و تتميز





أد/محمد البدرى  
استاذ آلات الملابس - كلية الفنون التطبيقية - جامعة حلوان  
عميد معهد الموضة "شامبرسانديكال" سابقا

فنية



مقالات



## إبر ماكينات الحياكة وأثرها على جودة الملابس "الجزء الثاني"

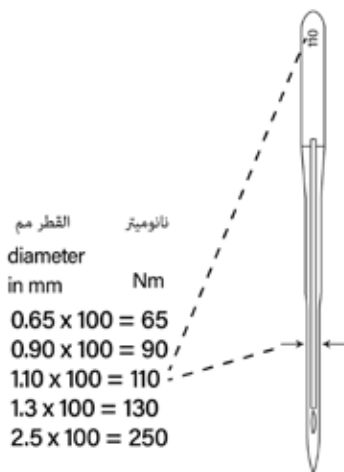

### حجم الإبره / المقاس:

يتم تمثيل مقاس وحجم الإبرة بشكل عام بإحدى طريقتين طريقة تحجيم الإبرة القياسية البديلة هي نظام ترقيم Singer / Asia الذي يشار إليه أحياناً باسم النظام الأمريكي الذي يستخدم رقماً يمثل حجماً برقم منتهى والنظام الأخر وهو ما يطلق عليه النظام الأوروبي أو المترى يظهر أدناه مقارنات Nm و Singer جنباً إلى جنب مع عدد من مراجع الحجم الأخرى. (رغم وجود طرق أخرى). طريقة واحدة هي بواسطة عدد مترى (نانومتر). يمثل هذا قطر الإبرة بمئات المليمترات المقاسة عند المجري القصير مباشرة وليس في أي جزء على سبيل المثال، يبلغ قطر إبرة 1.1 ملليمتر و يبلغ Nm 110 إذا سمك الساق عند منطقة المجري القصير أدناه عريض بلغ 1.1 ملم والذي يظهر في نانومتر 110، والمقاس يختلف باختلاف خواص وسمك الأقمشة المحاكاة وكلما زاد السمك وصلابة الأقمشة كلما زاد مقاس الإبره ويوضح الشكل التالي طريقة الحساب المترى للمقاسات الأوروبية.



### طريقة الحساب المتري للمقاسات الاوروبية

وهناك نظم مستحدثة تعتمد علي وضع اشارات لونية تحدد مقاس ونوع سن الإبره وطبيعة الخامات المحاكه.

وفيما يلي التصنيف اللوني للإبرة من خلال اللون العلوي الذي يعبر عن نوع الخامة التي تقوم الإبرة بحياكتها واللون الثاني يعبر عن مقاس ونمرة الإبرة كما هو موضح بالشكل المرفق:

ويوضح الجدول تصنيف الابره حسب طبيعة خواص الخامة المحاكه وكل خامة تم اختيار لون لها

### جدول لتصنيف الابره الوان المستوي الاول حسب نوع الاقمشة

لون الكعب	نوع الاقمشة
اصفر	مطاطه
ازرق	جينز او جبردين
اخضر	اقمشة الكابتونيه
احمر	تطريز
بنفسجي	المايكروفايبر و اقمشة خاصة

### جدول لتصنيف الابره الوان المستوي الثاني حسب رقم ومقاس الابره

لون الكعب	المقاس الامريكي	المقاس الاوربي
ازرق	11	75
برتقالي	12	80
احمر	14	90
بنفسجي	16	100
اخضر	18	110

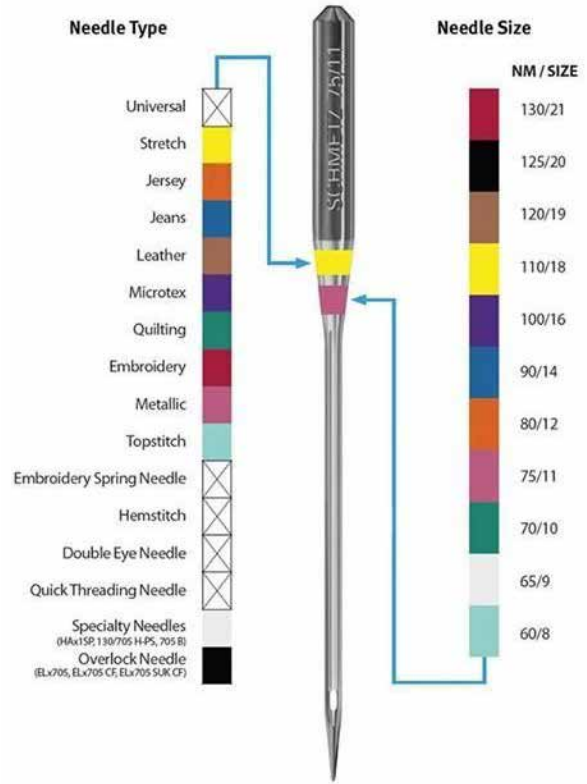

جدول يوضح التصنيف للإبر من عدة متغيرات مجمه منها السمك والخامة والترقيم الشائع الاستخدام وهو الترقيم الأوروبي والأمريكي.

نوع الخامة	سمك الخامة	الترقيم الاوربي	الترقيم الامريكي
الحريير الخفيف – الشيفون – الاورجانزا – الفوال الخفيف جدا	خامات رقيقة جدا	60	8
		65	9
		70	10
الفوال القطن – الحريير العادي – الخامات المطاطه – الخامات الصناعية العادية	خامات رقيقة	75	11
		80	12
الخامات القطنية-الكتان – الجرسية – التريكو-الصوف الخفيف	متوسطة السمك	90	14
الجينز – اقمشة الدك – الكانفس – الجلد	خامات ثقيله	100	16
الجينز الثقيل – الدك الثقيل – الجلد السميك	خامات ثقيلة جدا	110	18
كل الخامات السمكة جدا وذات الصلابة	ثقيلة جدا جدا	120	20

جدول تصنيف الابره من حيث سمك ونوع الخامات المحاكه





## STRONGER THAN STEEL, TOUGHER THAN KEVLAR

Engineers at Washington University in St. Louis have produced amyloid silk hybrid proteins and turned them into fibres that are stronger and tougher than some natural spider silks. The artificial silk – dubbed 'polymeric amyloid' fibre – was produced by the bacteria that was genetically engineered in the lab of Fuzhong Zhang, a professor in the Department of Energy, Environmental and Chemical Engineering in the McKelvey School of Engineering.

The research team modified the amino acid sequence of spider silk proteins to introduce new properties, while retaining some of the attractive features of spider silk.

Ultimately, the bacteria produced a hybrid polymeric amyloid protein with 128 repeating units. The recombinant expression of spider silk protein with similar repeating units has previously



proved to be difficult.

The longer the protein, the stronger and tougher the resulting fibre. The 128-repeat proteins resulted in a fibre with gigapascal strength – a measure of how much force is needed to break a fibre of

fixed diameter – stronger than common steel. In addition, the fibre is tougher than Kevlar and all previous recombinant silk fibres. Its strength and toughness are even higher than some reported natural spider silk fibres.

## ADIDAS LAUNCHES NO DYE COLLECTION



Sportswear giant adidas has launched a new footwear collection with uppers made entirely using the natural colourway of the materials involved. This eliminates the water-intensive pre-treatment phase of the conventional dyeing process in their production.

Three models make up the No Dye Collection, each inspired by styles from the adidas archive and primarily for golfers. The shoes maintain the high performance quality adidas customers

expect while still having less impact on the environment in the process.

Adicross ZX Primeblue, inspired by the adidas Originals ZX series, also contains yarn with a minimum of 50% recovered ocean plastic and the ZG21 Motion model is partly made from recycled materials.

Adidas has committed to eliminated plastic from its products entirely and using 100% recycled materials by 2024.

brother  
at your side

# GT-3 Series



ماكينة برازر GT3 - 361  
الحل الامثل للطباعة على الملابس والتيشرت القطن  
جوده وسرعه عاليه  
احبار لا تزول مع الغسيل  
طباعة على (التيشرت - الجينز - الشوز - الكاب)  
احبار حائزه على الشهادات الصحيه

نتشرف بدعوة سيادتكم لزيارتنا بمعرض ايجي ستنتش اند تكس  
Hall 1 - Booth 1A7

٢٤ شارع أنور المفتي، الدور السابع، فيلا ٧٦، مدينة نصر، القاهرة، مصر، رقم بريدى ١١٣٧١  
تليفون: ٢٢٦١٣٤٧٢ - ٢٤٠٥٤٢٨٠ - ٢٢٦١٣٤٦٢ +٢٠٢  
www.thebes-int.com - salma@thebes-int.net



Thebes International S.A.E.  
طبية الدولية للإستيراد والتصدير ش.م.م.

# MEET COLDENHOVE PAPIER

نتشرف بدعوة  
سيادتكم لزيارتنا  
بمعرض ايجي  
ستنتش اند تكس  
Hall 1  
Booth 1A7

## LEADER IN DYE SUBLIMATION PAPER

Jetcol®

Xtreme®  
BY COLDENHOVE PAPIER

JET-X®

### JETCOL ■ THE ORIGINAL

- Dye sublimation transfer paper
- Key to efficiency and quality
- Solution for every application



WIDEST  
RANGE  
OF GRADES  
AND SIZES



HIGHEST  
QUALITY

### XTREME ■ COMPETE WITH SPEED

- Dye sublimation transfer paper  
for industrial digital printers
- The standard paper for  
Kyocera heads



JUMBO  
REELS



HIGH  
SPEED

### JET-X ■ BEST BALANCED

- Perfect runability on both  
plotters and high speed  
industrial printers
- No need to change paper for  
your print jobs with different  
ink coverage



ONE PAPER  
FITS ALL



LOWERING  
COST OF  
OWNERSHIP

ورق كولدن هوف: الافضل لكل ماكينات السبليميشن - جودة لا تقارن في نقل الاحبار الي القماش - توفير عالي  
في الاحبار - المنتج الاوروبي الافضل في العالم - سعر غير قابل للمنافسة

 **COLDENHOVE PAPIER**  
info@coldenhove.com ■ NL +31 313 670 601  
www.coldenhove.com

**COLDENHOVE PAPIER** 

٢٤ب شارع أنور المفتي، الدور السابع، فيلا ٧٦، مدينة نصر، القاهرة، مصر، رقم بريدي ١١٣٧١  
تليفون: ٢٢٦١٣٤٧٢ - ٢٤٠٥٤٢٨٠ - ٢٢٦١٣٤٦٢ +٢٠٢ - salma@thebes-int.net - www.thebes-int.com



Thebes International S.A.E.  
طبية الدولية للإستيراد والتصدير ش.م.م.





## LULULEMON INVESTS IN BIO- BASED NYLON

Lululemon has announced a multi-year collaboration with Genomatica to create a lower-impact, plant-based nylon.

The agreement represents lululemon's first equity investment in a sustainable materials company and Genomatica's largest partnership within the retail industry.

Genomatica uses biotechnology and fermentation to convert plant-based ingredients into widely used chemical building blocks, like those used to make nylon. These building blocks are converted into pellets and yarns, and the two companies will be working closely with lululemon's fabric supply chain to incorporate this material into future products. Through this collaboration, the companies seek to create positive change within the \$22 billion global nylon market by building more sustainable supply



chains.

By transitioning its nylon to renewable content, lululemon will impact over half of the synthetic materials used in its supply chain.

In October 2020, lululemon released its Impact Agenda, outlining ambitious social and environmental goals. The

collaboration with Genomatica is one of the many ways lululemon is bringing new, sustainable innovation to its raw materials. Additional examples include the company's partnership with Mylo, to use a mycelium-based leather, and LanzaTech, for polyester made using recycled carbon emissions.

## RE-ENGINEERED FR RANGE FROM CARRINGTON

Carrington Textiles, headquartered in Adlington, UK, has announced the NFPA 2112 certification of its re-engineered range of flame retardant fabrics in response to the needs of customers who want to offer garments that not only provide comfort, but also protection against flash fire, electrostatic discharge, ultraviolet radiation, electric arc and chemical splash.

The six fabrics have best in class, exceptionally low average predicted body burn percentages. Available in a variety of weights, they provide colour fastness, wash shrinkage, shade consistency and the guarantee of being industrially launderable for the lifetime of the garment. Offering the comfort, softness and moisture control of a 100% cotton fabric are the members of the Flameshield family in their 230gsm and 280gsm weight versions. These fabrics are well regarded in the market for their lightweight,



hardwearing properties and breathability. Flametuff 220AS, 250AS and Satin 330AS offer the benefits of high content cotton in the blend, in addition to their high tenacity nylon composition to create a product that endures the test of time. These fabrics have excellent antistatic properties and ultraviolet protection of

50+ UPF.

Also providing antistatic properties, as well as incorporating Cordura technology for long-lasting performance is Flametougher 280AS. This product represents the company's next generation of stronger, tougher and more hardwearing flame retardant workwear.



## وظائف خالية

- مطلوب مصمم/ة يجيد الفوتوشوب والاليستر يتور لمطبعة ملابس بمنطقة القومية .. حي امبابه شرط الخبرة.. للتواصل 01118481184

### • Arafa Retail Group is hiring “fashion designer”(classic wear).

#### Job description:

Conducting market research to identify new trends, fabrics and techniques and seeking design inspiration.

Create technical sheets drawing template, prints and fabrics.

Selecting fabrics and trims.

Follow sales movement and visit our store.

#### Requirements:

Bachelors degree in design or fine arts, or college degree in fashion design or related field.

Excellent sense of style and color.

Proficient with Microsoft Excel, Adobe Photoshop, Adobe illustrator and Corel draw.

#### Qualifications:

v.good in English.

have an experience in classic wear (preferred).

Benefits:

Salary negotiable ( it depend on experience)+ bonus.

Work location : Down town

8 work hours & 2 day off.

If you are interested Send your CV on Eman.

Farouk@Argegypt.com

### • Oriental Weavers is now hiring:

Export Sales Manager (German Speaker - 5 to 10 years' experience)

Export Sales Manager (English Speaker - 5 to 10 years' experience)

Export Associate Sales Manager (English Speaker - 3 to 5 years' experience)

Export Operations Senior Specialist (English Speaker - 3 to 5 years' experience)

Location: 10th of Ramadan City

Interested candidates can send updated CV to (hr@orientalweavers.com) with job title in email subject

- مطلوب للتعيين فوراً مدير انتاج خبرة لمصنع ملابس اطفال بالعاشر من رمضان، مرتبات مجزية ، تأمين خطوط موصلات، تأمينات اجتماعية للتواصل برجاء ارسال السيرة الذاتية علي واتس: 01028077156

- مطلوب مصمم/ة ازياء هوم وير لمصنع في المحله الكبرى، تنفيذ تصميم حريمي رقم الموبايل 01224754747

- مطلوب للتعيين مهندس غزل ونسيج ومشرفين وعمال للعمل بمصنع بمدينة بدر بمرتبات مجزية . سكن للمغتربين. موصلات . تأمينات اجتماعية - 6 أيام عمل يومان راحة.

للاستعلام 01145963588 - 01000077116

- مطلوب تعيين فنيين ومهندسين خبرة في مجال النسيج والصباغة في مصانع مفروشات وستائر (بوليستر) الوظائف التالية:

- مهندس صباغة جيتات صباغة الفرش البولستر 100% الشانيليا / فوال بوليستر /فوطه سويد بوليستر 100% قطيفه بوليستر 100% كتان بوليستر 100%

- مهندس تجهيز خيرة 5 سنوات على الأقل

- فنيين صيانة ميكانيكا وكهرباء خبرة وبدون

- مشرف تفصيل مفروشات (خياطة وقص)

- فنى بيانكو (عصارة)

الشفل في العاشر من رمضان - 3 ورديات - 8 ساعات - الراتب

يحدد في المقابلة - موصلات - تأمين صحي - تأمين اجتماعي -

حوافز - للتقديم وتحديد ميعاد المقابلة واتس اب على الرقم التالي

01205138664

- مطلوب مصمم / مصممة ازياء يجيد التعامل على برنامج الاليستر يتور لمصنع اطفال في العاشر من رمضان للتواصل على الرقم 01116376666 - 01126245556

- مطلوب للتعيين الفوري في مصنع ملابس رياضيه تصدير في مدينه العاشر من رمضان من سكان العاشر او الإمكان القريه Merchandiser خبره من 3 الي 5 سنوات - لارسال السيره الذاتيه cv على الايميل amira@transworlddeg.com

- مطلوب مصمم جرافيك يفضل خريج قسم طباعة منسوجات يكون يجيد برامج الجرافيك لإجادة تامة هايشغل ديزاين لمكن ديجيتال وسيلميثن - المصنع : في العبور - مدينة الشباب - للتواصل : م/محمد رضوان - 01144435051

- فابريتكس || Fabritex لخدمات الطباعة السيلميثن و الخياطة. مطلوب موظف تسويق للعمل في قسم المبيعات.

- خيرة لا نقل عن عامين في المجال. خبرة في مجال الاقمشة وأنواعها.

الموقع في مدينة العبور، 5 دقائق من كارفور العبور. للتواصل:

01022397222



توافق الرؤى المستقبلية لشركتين  
علاقيتين من المؤكد سيكون له نتائج  
إيجابية مؤثره على الصناعة ككل،  
فقد اجتمع الرئيسان التنفيذيان السيد  
ناجي توما Nadine Print - Dice  
والمهندس محمد وائل شلبي CMYK  
لمناقشة الاتجاهات والميول الجديدة  
التي تحكم السوق، بعد تركيب طابعة  
Keundo Sublimation  
Printer من قبل فريق CMYK في  
مصنع Nadine Print - Dice.

## CMYK, Nadine Print - Dice ومستقبل طباعة المنسوجات في مصر

تعتبر صناعة طباعة النسيج من أقدم الصناعات في مصر، وتعود إلى القرن التاسع عشر مع إدخال القطن طويل التيلة في عام 1828، وتم إنشاء أول مصنع للمنسوجات عام 1899، وتمثل صناعة النسيج ثالث أكبر مساهم في الناتج المحلي الإجمالي بعد السياحة وقناة السويس. تقهم CMYK اختيار العملاء وتلبي رغباتهم قبل الحاجة لها، وهو الأمر الذي جعل هناك تعاون مثمر لـ CMYK مع Nadine Print - Dice لاحتضان الاتجاهات المتنامية الجديدة وقيادة مصر للمنافسة بالصناعات النسيجية على نطاق عالمي. كونوا مستعدين للتغيرات المفاجئة التي ستحدث ثورة في مسيرة الصناعة المصرية!

الأخيرة، مما دفع منتجي الطابعات لإبداع أنظمة عالية السرعة وعالية الكفاءة للمنشآت الصناعية. وفي الوقت الراهن، تستحوذ صناعة الملابس على حصة بارزة من السوق مع نزوع البائعين المتزايد نحو اعتماد حلول طباعة السبلميشن، لأنها توفر جودة طباعة أفضل بوتيرة أسرع، إضافة إلى اتجاه صناعة النسيج العالمية نحو الميكنة والأنظمة الأوتوماتيك وقدرتها المتزايدة على زيادة الطلب. اتفق السيد ناجي توما والمهندس محمد شلبي على أن صناعة طباعة النسيج في جميع أنحاء العالم تتبنى الطابعات الرقمية لإنتاج حلول أكثر إبداعًا وابتكارًا، فقد أصبح التحول الرقمي أمرًا حيويًا لتلبية احتياجات المستهلك وطلب السوق.

شهد الاجتماع مناقشات مفعمة بالحيوية والتطلعات الإيجابية نحو تطور الصناعة في مصر، فقد تناول التغييرات اللاحقة لجانحة كورونا والتي تمثلت في حدوث تحولات لخيارات المجتمعات وأذواقهم وعاداتهم الشرائية. كما تناول النقاش القضايا المهمة المتعلقة بالملابس الرياضية والملابس المريحة والبدلة والقميص. وركزت المناقشات على أهمية التخصص في عالم صناعة الملابس بجميع أنواعها، مع ضرورة أن تشهد صناعة الأزياء تطورًا بحيث يحصل المستهلكون على أهدافهم المتعلقة بالموضة من حيث الحجم والشكل والمطبوعات والألوان.

ومن الجدير بالذكر، أنه مع تزايد الطلب على الإبداع والابتكار والانفراد - تلامس طباعة المنسوجات الرقمية سماء جديدة كل عام، حيث يسجل سوق طباعة السبلميشن العالمي معدل نمو سنوي مركب واعدًا بنسبة 10.7 في المئة خلال الفترة من 2020 إلى 2025.

وتكتسب طباعة السبلميشن زخمًا سريعًا نظرًا لتطبيقاتها المتنوع على مجموعة واسعة من المنسوجات ونظرًا لتقلص فارق التكلفة بين الطباعة التقليدية و الطباعة الرقمية، خصوصاً أن النسيج المطبوع سبلميشن لا يتلاشى أو يتشقق أو يخذش حتى بعد عدة مرات من الغسيل. وهو الأمر الذي أوجد نموًا كبيرًا للطلب على ماكينات طباعة السبلميشن خلال الأعوام







أحمد المغلاوي  
Meghalaw@khoyout.com

هذه الأحداث  
ليست من وحي خيال  
الكاتب .. وأي تشابه في  
الأحداث أو الشخصيات أو  
الأسماء هو ليس من محض  
الصدفة فهو مقصودا  
ومتعمدا

## التطور الطبيعي ..

- معرض ايجي سنتش الدورة دي في أكتوبر فيها تطورات جديدة بالتعاون و الشراكة مع دكتور محمود عباس من شركة Scribe ، فهيبقي في خلال أيام المعرض تدريب عن الطباعة الديقيتال و تصميماتها. وده طبعا مهم للصناعة فكلنا شغنا التطور السريع اللي بيحصل للطباعة الديقيتا في خلال السنوات اللي فاتت و استجواها علي نسبة عمالة تكبير في سوق الطباعة. انا بنفسني لاحظت في معرض ايجي سنتش تطور وكلاء ماكينات الطباعة الديقيتال و ازاي كمان في كل معرض بيكبروا مساحة العرض، و ده معناه ان في مصر برضة سوق كبير و لسه بيتطور. فيالتالي أي تدريب لتطوير المنتج او العامل او المصنع اللي شغال علي الطباعة الديقيتال هيبقي مهم قوي. برضة هيبقي فيه مسابقة خلال أيام المعرض لاحسن تصميمات ديجيتال هيتم اختيارها عن طريق لجنة و الفائزين من المتسابقين هيقوا ليهم جوايز مالية، وده بجانب حاجات ثانية جديدة بتحصل في المعرض لأول مرة، وده بالنسبة ليا التطور الطبيعي لمعرض ايجي سنتش و فكر راقى من منظمي المعرض انهم يقدموا حاجة جديدة مفيدة للمعرض و للصناعة.
- خيوط برضه هتقدم حاجة جديدة في المعرض ده، هتقدم جريدة يومية بتتوزع الصبح كل يوم في المعرض. الجورنال هيفغطي أخبار المعرض وأيه الجديد فيه و أيه الماكينات الجديدة المعروضة و مميزاتها و طبعا هيكون فيه مساحة إعلانية متواجدة للشركات المهتمة. الجورنال تعاون ما بين مجلة خيوط وشركة فيجين فيرز المالكة لمعرض ايجي سنتش. و برضه الجريدة اليومية هتتبع كملف علي قاعدة بيانات فيها ثلاثون ألف تليفون مرتبطين بالصناعة.

• حوار مهم في العدد ده جدا و هو مع مجموعة التسويق المختصة بتسويق الشركة القابضة. وده كيان جديد مكون من ناس عندهم باع و سنين من الخبرة و ليهم اسم كبير في الصناعة و معظمهم كانوا مالكين لمصانع او ما زالوا. كلهم عندهم خبرة التصنيع و التسويق بحكم خبرتهم الكبيرة. المجموعة دي بقى عليها مسئولية تسويق منتجات الشركة القابضة محليا و عالميا.

كان لينا الشرف نقابلهم و نتكلم معاهم ونشوف ايه خططهم وتفكيرهم، كان علي رأسهم الأستاذ خالد رأفت و بعض من المجموعة اللي شغالة زي أستاذ محمود صباح – المدير التجاري المسؤول عن المفروشات وأستاذ عمرو سليمان وأستاذة الكناريبيك المديرين التجاريين للملابس. باقي المجموعة أستاذ طارق خويصة و أستاذ محمد يوسف وأستاذ عبد الرحمن عطا ما كنتش ليا الحظ أني اقابلهم يومها. بس في النهاية هما مجموعة مميزة عليهم حمل كبير وتركة صعبة. ربنا يوفقهم و نشوف نجاح التجربة دي لانها مش بس هتزد قيمة مضافة بتتصدر للمنتج المصري و لكن برضة المفروض هتوفر للمصنع المصري غزل و قماش بجودة و سعر منافس بدل ما احنا عمالين نستورد من الهند و الصين و غيرهم و بالتالي نوفر عملة صعبة بتتطلع بره البلد وتطور لمنتج محلي ياسايب عرض أحسن و براند جديد يكون متوفر للمستهلك المحلي.

# بتبرعك للمعهد القومي للأورام هنعالج آلاف الحالات



او من خلال الموقع الالكتروني  
[www.donation.nci.cu.edu.eg](http://www.donation.nci.cu.edu.eg)

اتبرع علي حساب ٧٧٧  
في كل البنوك المصرية

المعهد  
القومي  
للأورام  
جامعة القاهرة



اتصل علي  
١٩٥١٤

المعهد القومي  
للأورام  
مستشفى الثدي  
جامعة القاهرة



التبرع  
٧٧٧  
المعهد القومي للأورام







KONICA MINOLTA

MADE IN JAPAN  
صنع بالكامل في اليابان

WWW5.KONICAMINOLTA.EU

أجهزة  
سبكتروفوتوميتر  
لقياس وتحليل  
وتركيب الالوان  
Full Colour  
Management System



Egypt Sole Distributor:

**Delta Co. for Trading & Chemicals**

47 St. 263, New Maadi, Cairo, Egypt - Tel. +002 02 25192316 - 27544553

Technical Department: 010 10031616 - 010 65935000

www.deltaco.com.eg