



# خُيُوط

Khoyout



الجمهورية العربية السورية  
الجمهورية العربية السورية

عدد المسجلين: ٢٠١٩  
عدد المسجلين: ٤٤

www.khoyout.com

الجمهورية العربية السورية

الجمهورية العربية السورية



**٢٠١٨ عام الاستراتيجية الجديدة واعادة الهيكلة  
والمدن المتخصصة.. يبقى فقط التنفيذ!!**

2018 YEAR OF THE NEW STRATEGY, RESTRUCTURING AND TEXTILE PARKS



**ORIENTEX**  
For Textile Services  
Sightseeing Home

## Preferred clip, chain and spare parts in the world

شركة اورينتكس للخدمات النسيجية  
استيراد قطع غيار ومستلزمات  
وماكينات الصباغة والطباعة والتجهيز  
مهندس/ محمد محمود خميس

For us **QUALITY** is  
To be renewed every day,  
Sustainability,  
Being global,  
Being competitive

The only difference we will offer you is "QUALITY"



تتصرف شركة اورينتكس للخدمات النسيجية بتقديم افضل خدماتها لشركات الغزل والنسيج وصباغة وطباعة وتجهيز الاقمشة بكولمبيا شركة رائدة في مجال التوريدات والتوكيلات التجارية. ويتوفر لدينا دائما مكون كبير من اكبر الشركات العالمية المصنعة لقطع غيار ماكينات التجهيز مثل (كليبسات - شنانن - دبابيس - فرش - فراغات وغيرها ..) وماكينات الطباعة مثل (ظلميات لون - بلي - هولدرات - وصلات سريعة وغيرها ..) بجميع النوعها ومستلزمات الطباعة مثل (شيلونات جميع المقاسات - حلقات - حساس - سلاح طباعة وغيرها ..) ومستلزمات المصايغ (محابس بنومالتيك - عربات قماش بولي إيثيلين عجل هاردبوليمر هندي) جميع المقاسات وغير كل هذا لدينا الكثير والكثير. ويسعدنا دائما تلقي طلباتكم واستفساراتكم.

٤٩٦ ش. المروة متفرع من ش. ١٨ تقسيم عمر بن الخطاب  
حسب السويس - القاهرة  
تليفون: ٠١٠٠٠٠٢٨٧٨٦ - ٢ - تليفون وفاكس: ٢٢٢٧٧٦٣٩٨٣ - ٢  
موبيل: ٠١٢٧٥٦٥٤٤٢٩ - ١ - orientex@live.com



الوكيل





ELSHAFEY GROUP  
QUALITY IS GUARANTEED

الشافعي جروب

جميع أنواع الغزول ( حلقى - أوبن إند )

صباغة وتجهيز جميع أنواع الأقمشة نسيج وتريكو دائري

طباعة روتاري جميع الخامات

ملايس جاهزة



• عاماً من  
الخبرة والنجاح

شركة رائدة في مجال ( الغزل - النسيج - الصباغة - الطباعة - التجهيز - الملابس الجاهزة )



مصنع الشافعي | الغزل  
ش. 7 أكتوبر

ش. 7 أكتوبر - 11111 - 011 - 42

ش. 7 أكتوبر - 11111 - 011 - 42 - المنطقة الصناعية 8888 - مدينة 7 أكتوبر - مصر



الملايس | الصباغة  
ش. 7 أكتوبر

ش. 7 أكتوبر - 11111 - 011 - 42

ش. 7 أكتوبر - 11111 - 011 - 42

ش. 7 أكتوبر - 11111 - 011 - 42

www-spinning@elshafey-group.com

ش. 7 أكتوبر - 11111 - 011 - 42 - المنطقة الصناعية 8888 - مدينة 7 أكتوبر - مصر



مصنع الشافعي | الصباغة  
ش. 7 أكتوبر

ش. 7 أكتوبر - 11111 - 011 - 42

ش. 7 أكتوبر - 11111 - 011 - 42

ش. 7 أكتوبر - 11111 - 011 - 42

www-shafey@elshafey-group.com

ش. 7 أكتوبر - 11111 - 011 - 42 - المنطقة الصناعية 8888 - مدينة 7 أكتوبر - مصر



مصنع الشافعي | الصباغة  
ش. 7 أكتوبر

ش. 7 أكتوبر - 11111 - 011 - 42

ش. 7 أكتوبر - 11111 - 011 - 42

ش. 7 أكتوبر - 11111 - 011 - 42

www-spinning@elshafey-group.com

ش. 7 أكتوبر - 11111 - 011 - 42 - المنطقة الصناعية 8888 - مدينة 7 أكتوبر - مصر



## نشرة غير دورية تصدر عن خيوط للتسويق

رئيس مجلس الإدارة وصاحب الإمتياز  
أحمد المغلاوي

رئيس التحرير  
علاء شديد

مستشار المجلة  
كونتكتست للاستشارات

متابعة وتنسيق  
أسماء جمال الدين

إدارة التحرير  
وليد عرابي  
مجيب رشدي  
لبنى إسماعيل

إخراج فني  
معنصم محمد

إدارة التوزيع  
اماني سيد

تصوير  
محمد جميل

مكتب القاهرة  
خيوط للتسويق  
ش السد العالي - المعادي  
ت: +20227530007/8  
info@khoyout.com  
www.khoyout.com

Follow us  

# يناير 2019

اخبار عالمية  
جزر البهاما تحت شركات الملابس  
للاستفادة من الإعفاء من رسوم  
الاستيراد

٨

اخبار المجالس  
كشف حساب المجلس التصديري  
لملابس الجاهزة خلال العام ٢٠١٨

١٤

موضوع الغلاف  
٢٠١٨.. عام الاستراتيجيه الجديدة واعادة  
الهيكله والمدن المتخصصة.. يبقى فقط  
التنفيذ!!

٢٢

معارض  
دورة جديدة متميزة «تصديرًا» لفعاليات  
معرض Destination Africa

٣٠

مقالات فنية  
الأقمشة التقنية «الحاضر و المستقبل»

٤١

مقالات اخبار ووجوه  
"يوم العميل" في ندوة لـ "توبلنكس"  
ورينتر" لعرض أحدث تطورات تكنولوجيا  
الغزل الحلقي والمضغوط

٤٥

# العدد 66

## الافتتاحية



علاء شديد  
alaa@khoyout.com

## كلاكيت ألف مرة !!

المناسب جراء المبالغة في بعض الأحيان في الأسعار.. ولي سؤال بسيط.. هل المنتجات الأجنبية مع ارتفاع سعر الدولار مقارنة بما كان عليه قبل العام 2011 لم يرتفع سعرها اضعاف مضاعفة؟!، والاجابة: نعم.. ارتفعت الاسعار، دون ان يحدث نوع من التراجع لمستويات الجودة والتشطيب والخامه.. والسؤال الآخر.. هل تساير المصانع المحلية خطوط الموضه وتعمل على تطوير الذوق فيما تطرحه من منتجات؟!، سواء اكانت نسيج أو ملابس جاهزة.. اعتقد أن المطالبة بالاجراءات والحماية اصبحت من الماضي، لا بد وأن تقوم المنشآت أو المنظمات الصناعية المحلية بالعمل على نشر ثقافة تطوير أسلوب العمل إلى الانتاج واستمرارية التطوير والتحديث.. وقتها لماذا يفضل المستهلك المنتجات المهربة، فمن الوديهي أن يقوم باقتناء المنتجات المحلية الافضل حتى ولو الأعلى سعرًا.. وتذكروا المقولة الشعبية الشهيرة « الغالي تمنه فيه» !!

### عزاء واجب..

تتقدم أسرة مجلة «خبوط» بخالص العزاء والمواساه إلى الاستاذة شيرين يعقوب - مصممة الأزياء المتميزة- لرحيل والدها العزيز .. البقاء لله ..

من السهل تحديد العقبات المكررة للصناعة المحلية في عبارة وحيدة هي«المنافسة غير العادلة» بين المنتج المحلي والأجنبي الذي غالبًا ما يتسلسل إلى السوق مهربًا دون تحمل أي أعباء مثل التي تحملها المنتجات المحلية..

وطبعًا المطالبة بأن تقوم الأجهزة الحكومية بواجباتها في مواجهه هذا التحدي السلبى امام الصناعة، وتقوم بتشديد اجراءاتها ضد المنتجات النسيجية المهربة.. ورغم تكرار هذه المطالب والتأكيد عليها في كل مناسبة حول العقبات التي تواجه الصناعات النسيجية المحلية، إلا أنها دليل ضعف وعدم قدرة على المنافسة، ليس فقط بسبب الأعباء، ولكن بسبب عوامل أخرى..!

والأغرب أنه على الرغم من هذه العقبات أو الشكاوى التي يتم تكرارها بين فترة وأخرى، لم يتم أحد بعقد مقارنة منصفه بين المنتجات المحلية والأجنبية لبيان عوامل القوة والضعف، والقيام بإجراء تصحيح أو تعظيم لعوامل قوة المنتجات المحلي..!

الثابت أن هذه السوق التي تضم 100 مليون مستهلك يواجهون مشكلة في انتقاء المنتجات التي يحتاجون إليها سواء الخامه أو السعر أو الذوق ومسايرة الموضه.. مشكلة المنتجات المحلية هي التقليد وليس الابداع باستثناء عدد قليل منها، والتي نجحت في أن يكون لها تواجد قوى في السوق محليًا وخارجيًا.. يضاف إلى ذلك مشكلة التشطيب والصباغة، واخيرًا السعر غير



عم "رفا" رجل لا يتوقف عن التنمية، خاصة عن أحوال الصناعات النسيجية، فهو رجل قديم في الصناعة؛ ولهذا نحن لا نتحمل مسؤولية "زعل" من سنتناولهم حكايات "رفا" فكل ما نفعله هو نشرها فقط، تطبيقاً للمبدأ الشهير "العهد على الراوي"!!!

### ربنا يبسر الحال

الكيان الجديد نائب رئيس المجلس الأعلى للصناعات النسيجية، قلت: كويس الراجل خبره وشغل زي الفل، قال عم رفا: أه .. طبعاً، بس المشكلة ان كل مجال عنده مشاكله ومعارضه والخطط الخاصة بيه، باترى هيعمل اية في الحكاية دية، مش المفروض كانوا يعملوا يخلوا المجالس لوحدها كده ويشرف عليها نائب رئيس المجلس الأعلى ولا اية رأيك.. قلت: ممكن برده.. قال: يارب يكون خير بس..

قال عم رفا بصوت مسموع «خير يارب يكون بجد نقلة حلوة للصناعة والصادرات في المستقبل، قلت: خير يا عم رفا، قال.. انت مش عارف ولا اية، قلت: اية ..!، قال: حكاية القرار بتاع دمج 3 مجالس تصديرية في مجلس واحد ديه، اصل دلوقتي تم دمج المجلس التصديرى للمفروشات مع المجلس التصديرى للملابس مع المجلس التصديرى للغزل والنسيج في كيان واحد، قلت: وده ليه يا عم رفا، قال: عشان تطوير الصناعة ورئيس المجلس أو

### أخيراً .. فهمتني..!!

يعني مش اللي داخله كخامات او اكسسوارات يعني برده الحاجات ديه بسعر الدولار الجمركي القديم 16 جنيه، قلت: عشان كده بقول كويس يا عم رفا، قال : يا سلام وياترى النسيج بقه هيدخل منتج نهائي ولا وسيط، عشان المصانع، قلت: ديه محتاجة تفحص بقه، قلت: ده الكلام اللي انا بقوله.. اخير فهمتني..!

كويس.. كويس .. بس ده ماله يا كبير بقه، هكذا قال عم رفا وهو ينظر لي، قلت: ايه ده يا عم رفا، قال: اصل الكبير بتاع الصناعة طلع من فترة كده وقال ان تحرير الدولار الجمركي ده كويس عشان الصناعة والمنتج المحلي. قلت: أه طبعاً، قال: كويس في أية بقه، القرار خاص بالمنتجات النهائية

### شوفوا حل يا ناس ..!

للحكاية ديه، سواء بقه معارض ولا طريقة لتخفيض الأسعار، لكن الكل بيشتكي ويخلص موسم الشكاوى، وينتظر الكل موسم جديد عشان يشتكي تاني، مش المفروض نفكر شوية في الحل، بدل الناس ماهية بتعاني كده .. ولا أية.. قلت: ولا أية ..!!!!

حالة الكساد اللي السوق المحلي بالذات في الملابس الجاهزة لازم يكون ليها حل.. قلت: ديه من زمان أوي يا عم رفا، قال: ابوه صح، بس المفروض بدل الناس الكبيرة المسؤولة عن التجارة والسوق المحلية ما يشتكوا من السوق يكون ليهم دور ويشوفوا حل



2019-2020 3rd IFAE EXHIBITION

Fira de Barcelona, Gran Via  
Barcelona, Spain

[www.ifaefair.com](http://www.ifaefair.com)



# FUTURE-PROOF YOUR BUSINESS

## CHANGE YOUR SOLUTIONS

@ the world's largest international trade  
and government technology exhibition

WELCOME TO THE  
EXHIBITION

Buy Your Budget Smart

Buy only what you need

## EMPOWER THE WORLD OF THE FUTURE SERVICES THE DIGITAL FUTURE OF CURRENT MANUFACTURING

Transform your business with innovative and  
sustainable solutions across the entire production  
value chain

- 20,000 synchronous of advanced technologies and key opportunities
- Over 1,000 exhibitors, attendance of 150,000
- Networking with key stakeholders, influencers and industry experts

2019-2020



2019-2020

AGENCIJA  
REPUBLIKE SRBIJE  
ZA PROMOCIJU  
I TURIZAM

REPUBLIKA  
SRBIJA  
MINISTARSTVO  
POSREDOVANJE  
I PROMOCIJA  
POSREDOVANJE

REPUBLIKA  
SRBIJA  
MINISTARSTVO  
POSREDOVANJE  
I PROMOCIJA  
POSREDOVANJE

2019-2020



2019-2020

عالمية



اخبار

2018

## ارتفاع ارباح اديداس بنسبة 9 في المئة خلال التسعة اشهر الاولى من العام

9 % Increase in Adidas Sales.





سجلت إيرادات شركة اديداس - اكبر مصنع للملابس الرياضية في اوروبا - نموا خلال التسعة اشهر الاولى من العام 2018 بنسبة وصلت 9 في المئة على اساس محايد من العملات من حيث القيمة الاوروبية ، نمت الإيرادات بنسبة 3 في المئة لتصل إلى 16.682 مليار يورو مقارنة ب 16.162 مليار يورو في العام السابق 2017. ونما صافي الدخل بنسبة 19 في المئة ليصل إلى 656 مليون يورو، في حين زاد هامش الربح الإجمالي للشركة 1.4 نقطة مئوية ليصل إلى 51.8 في المائة. صرح Kasper Rorsted - الرئيس التنفيذي لشركة اديداس قائلاً : «لقد حققنا نمواً عالي الجودة مرة أخرى في الربع الثالث. وقد كان التوسع في الخطوط العريضة مدفوعاً بزيادة مزدوجة الرقم في مناطق النمو الاستراتيجي في أمريكا الشمالية والصين الكبرى والتجارة الإلكترونية. وفي الوقت نفسه ، حققنا تحسينات ربحية قوية على الرغم من الزيادة الكبيرة في الاستثمارات التسويقية والتغيرات الشديدة في العملة، وبهذه النتائج ، نحن واثقون للوصول إلى مستوى ربحية أعلى من المتوقع في العام 2018 ونظل على الطريق الصحيح لتحقيق أهدافنا طويلة الأجل حتى عام 2020 . تتوقع أديداس أن يصل صافي الدخل من العمليات المستمرة إلى ما بين 1.660 يورو إلى 1.720 مليار يورو ، مما يعكس زيادة تتراوح بين 16-20 في المائة مقارنة بمستوى السنة السابقة البالغ 1.430 مليار يورو. من المتوقع أن يرتفع هامش الربح الإجمالي للشركة ليصل إلى 1.0 نقطة مئوية ليصل إلى مستوى 51.4 في المئة.

## جزر البهاما تحت شركات الملابس للاستفادة من الإعفاء من رسوم الاستيراد

The Bahamas Attracting Apparel Companies



حثت وزارة المالية في جزر البهاما مؤخراً تجار التجزئة للملابس والأحذية على الاستفادة من الإعفاء من الرسوم الجمركية بنسبة 20 في المئة الممنوح للأعمال التجارية لخفض تكلفة استيراد السلع. وقالت الوزارة على موقعها في شبكة الإنترنت إنه منذ يوليو 2018 ، تم تطبيق عدد من الإعفاءات المختلفة لقرابة 154 من مقدمي الطلبات. ومن المفترض أن تقوم الشركات التي تستفيد من هذه الميزة بالإعلان عن هذا في متاجرها، بما يؤدي إلى دعم الاتجاه الإيجابي لحركة السوق بين المستهلكين. وقد صرح وزير المالية Marlon Johnson بان الوزارة ستقوم بتفتيش فوري على التجار لتحديد مدى التزامهم بهذه التعليمات..

ويساعد قرار تخفيض الرسوم بنسبة 20 في المئة على جعل التسوق أكثر بأسعار معقولة ، كما يساعد تجار التجزئة المحليين على أن يكونوا أكثر قدرة على المنافسة.





المصرية للتجارة و الخدمات الفنية  
El Masria for Trade &Tech. services



ماكينة الطباعة الـDIGITAL الكورية DGI FD لطباعة جمع الأقمشة  
مباشرة عرض ١٩٠ سم (قطن ، بوليستر، خيسكوز ..... الخ )



ماكينة الطباعة المباشرة على الأقمشة  
LIYU عرض ٣٢٠ سم



ماكينة الطباعة الـDIGITAL التمسويه Aeoon لطباعة  
التيشيرت فائقة السرعة



ماكينة الطباعة الهنديه Grafica سلك سكرين



ماكينة SUB-JET لطباعة ورق التراسفير  
للكبس على القماشه البوليستر عرض ١٨٠ سم



مكبس حراري Monti Antonio الايطالي لكبس ورق  
السابليمشن على خامات البوليستر



خامات فينيل حراري للتقطيع  
و الكبس على الملابس



رولات ورق سابليمشن للطباعة  
و الكبس على البوليستر



احبار بيجمنت للطباعة المباشرة  
على القطن و البوليستر  
و احبار السابليمشن لمختلف رؤوس الطباعة



احبار ماتسوي اليابانية المانيه  
للمسك سكرين

Cairo office  
5 El-Razi st., from el tayaran  
st., Nasr City  
Tel: +20220803295  
Fax: +20220803294

Alexandria Office  
El-Safa building no (1)  
15<sup>th</sup> of May Square Semoha  
Tel: +2034270119  
Fax: +2034288656

Website: [www.ttsegypt.com](http://www.ttsegypt.com)  
e-mail: [print@ttsegypt.com](mailto:print@ttsegypt.com)



محلية



اخبار

## "التنمية الصناعية" انتهاء الحجز لمساحات أراضي في مديني العاشر من رمضان وبدر

### Booking of Land Pieces in 10<sup>th</sup> of Ramadan and Badr City Have Ended

انتهت الهيئة العامة للتنمية الصناعية من طرح الخاص للأراضي الصناعية في كلا من مدينة «العاشر من رمضان، بدر» لإقامة مشروعات في قطاعات «غزل ونسيج وهندسية وغذائية وكيمياوية ومواد بناء».. وكانت الهيئة قد أشارت إلى إن المساحات المتاحة من 600 متر إلى 16 ألف متر مربع، حيث اشترطت قيام المستثمرين الراغبين في شراء الأراضي بتقديم دراسة فنية وتوريد تأمين ابتدائي قدره 100 ألف جنيه كجدية حجز تخصص يتم استكماله كدفعة مقدمة من سعر الأرض في حالة التخصيص أو رد المبلغ فقط في حالة عدم التخصيص. جدير بالذكر أن تقديم الطلبات الخاصة بالأراضي المتاحة في مدينة بدر فقد كان خلال الفترة من 16 - 20 ديسمبر الماضي، أما مدينة العاشر من رمضان فقد كان في الفترة من 23-27 ديسمبر الماضي.

أشارت الهيئة إلى إن المساحات المتاحة من 600 متر إلى 16 ألف متر مربع، حيث اشترطت قيام المستثمرين الراغبين في شراء الأراضي بتقديم دراسة فنية وتوريد تأمين ابتدائي قدره 100 ألف جنيه كجدية حجز.

## غرفة الملابس تبحث الترويج للعلامات التجارية المصرية محلياً وعالمياً عبر لجنة الفرانشايز

### Promoting Local Brands Through the RMG Chamber



اللجنة عن سعادته الكبيرة بالإقدام على هذه الخطوة وأكد أن الغرفة قد اتخذت قرار إنشاء «لجنة الفرانشايز» لكون قطاع صناعة الملابس الجاهزة والمفروشات المنزلية قطاعاً عريقاً وواعداً وأنه أن الأوان لمصر أن تسترد ريادتها بمزيد من الانتشار محلياً وإقليمياً ودولياً. كما لفت إلى أن المنتجات المصرية من ملابس المفروشات المنزلية كانت دائماً هي الأكثر تفضيلاً محلياً وإقليمياً خاصة بين الأشقاء العرب من دول الخليج والدول العربية، ولكن القطاع واجه التحديات الاقتصادية التي تعرض لها العالم والظروف التي مرت بها مصر في السنوات الأخيرة، الأمر الذي سمح لمنتجات بعض الدول من غزو الأسواق العربية لأسعارها المنخفضة حتى وإن كان أغلبها متدني الجودة.

انضمت غرفة الملابس الجاهزة والمفروشات المنزلية برئاسة رجل الصناعة محمد عبد السلام مؤخراً لجنة الفرانشايز بهدف دعم فكرة سلاسل المحلات ذات العلامات التجارية المصرية وذلك لتوسيع نشاطها محلياً وإقليمياً والوصول بها للسوق العالمية.. وذلك بعدما تم الاتفاق على ضم مجموعة من الماركات والتوكيلات تحت اسم واحد، كما تقرر عقد اجتماعات دورية للجنة برئاسة رئيس الغرفة لمتابعة كافة المستجدات والتطورات في هذا الإطار وكذلك السعي لدعوة أكبر عدد ممكن من الماركات المصرية للانضمام إلى اللجنة. وجاء انشاء اللجنة الجديدة للترويج للعلامات التجارية التي تمتلك أغلبها أسماء عريقة تتسم بالجودة العالية والرقى، ودعمها لتحقيق انتشاراً أوسع في السوق المحلية، وهو الدور الرئيسي الذي ستنقله «لجنة الفرانشايز» خلال الفترة القادمة.

وكانت الغرفة قد عقدت اجتماعاً خلال الأيام القليلة الماضية بمشاركة عدد من رموز صناعة الملابس الجاهزة والمفروشات وتنظيم المعارض بهدف مناقشة خطة للترويج للماركات المصرية داخلياً وسبل فتح الأسواق الخارجية وكذلك الدور الذي يمكن للغرفة ولاتحاد الصناعات القيام به لدعم تلك العلامات المصرية والترويج لها وكذلك سبل واليات تذليل كافة العقبات التي قد تتعرض لها مستقبلاً. صرح محمد عبد السلام رئيس غرفة صناعة الملابس الجاهزة ورئيس



20-26 June 2019  
Fira de Barcelona, Gran Via  
Barcelona, Spain

Visit us at : HALL No: | BOOTH NO.

4

D 215

**High Speed Automatic  
Sample Warper RI 9001**



**Advance Sectional Winding Machine  
Model RI-112**



**Single End Eking RI 9001**



**Material Handling & Storage Equipments**



**VM 802**  
Empty Beams Carrier



**VM 802-A**  
Empty Beams Carrier



**VM 802**  
Wisp Beams Carrier



**VM 802-SP**  
Empty Beams & Wisp Beams Carrier  
For Vertical Stacking (Automatic)



**VM 808**  
Empty Beams Carrier with  
Fixed Frame Support



**VM 804/802**  
Top Vertical Carrier with or without  
Fixed Frame Support



**VM 804/802-SP**  
Top Vertical Carrier with or without  
Fixed Frame Support



**VM 809**  
Coils roll carrier



**VM 808**  
Roll Press Carrier



**VM 400**  
Beams Carrier

**Rabatex Industries**

Plot No. 555, Opp Road No. 5, Kithwada GIDC,  
Ahmedabad-382 450, (Gujarat) INDIA.

☎ : +91 - 79 - 22901367 - 68 - 68 - 70

☎ : +91 - 79 - 22901374

✉ : sales@rabatex.com

🌐 : www.rabatex.com



**Egypt Office  
NobalTex**

40 Safia Zughoul Street, Alexandria-Egypt

☎ Tel : +20 3 4875220 - 4841093

☎ Fax : +20 3 4841092

✉ nagja@nobalTex-gf.com

🌐 www.nobalTex-gf.com

## خطة لإتحاد الصناعات لحصر المنشآت المتعثرة ليبيان عودتها للإنتاج مجددًا



انتهى اتحاد الصناعات المصرية من اعداد خطة لحصر المنشآت الصناعية المتعثرة على مستوى الجمهورية وذلك للبدء في تنفيذ عدد من الإجراءات العاجلة لاستعادة دورها الإنتاجي مرة أخرى خلال الفترة القادمة. تقوم خطة الاتحاد على اعداد زيارات ميدانية للمدن والمناطق الصناعية بمختلف المحافظات لبيان الأجواء الإنتاجية للمنشآت الصناعية وبيان المتعثر منها أو التي على مشارف التعثر، وبيان نوعية تعثرها ما بين تعثر مالي وإداري أو تسويقي، ومن ثم دراسة كيفية مساعدتها لمواصلة الإنتاج أو العودة للإنتاج من جديد، وذلك بالتعاون مع شركة يونيون كابيتال التي تتولى مهمة تمويل المصانع المتعثرة وفق بروتوكول تم توقيعه بينها وبين اتحاد الصناعات مؤخرًا.

من جانبه أشار الدكتور محمود سليمان رئيس لجنة الاستثمار باتحاد الصناعات إلى عدم وجود احصاءات دقيقة حول عدد المنشآت الصناعية المتعثرة، حيث تختلف الإحصاءات بين جميع الجهات المسؤولة عن الصناعة، ففي الوقت الذي تؤكد فيه الإحصاءات الرسمية أن عدد المنشآت المتعثرة لا يتجاوز 900 منشأة فقط، تشير الإحصاءات الصادرة عن منظمات الأعمال ومنها اتحاد الصناعات المصرية أن العدد يقدر بالآلاف! ولهذا كان القرار هو ان يتم رصد المشكلة على أرض الواقع حتى يتم توفير الحلول الكفيلة للقضاء عليها واستعادة المنشآت الصناعية لدورها الإنتاجي مرة أخرى.

عدم وجود احصاءات دقيقة حول عدد المنشآت الصناعية المتعثرة. حيث تختلف الإحصاءات بين جميع الجهات المسؤولة عن الصناعة. ففي الوقت الذي تؤكد فيه الإحصاءات الرسمية أن عدد المنشآت المتعثرة لا يتجاوز 900 منشأة فقط.

وأكد رئيس لجنة الاستثمار في اتحاد الصناعات المصرية أن الاتفاقات المبرمة مع شركة يونيون كابيتال تمثل إجراءً غير تقليدي لمواجهة أزمة المصانع المتعثرة، حيث يتم تمويل المنشآت المتعثرة لاستعادتها مرة أخرى بعيداً عن التمويل المصرفي، مشيراً إلى أن أهم مميزات التعاون مع شركة يونيون كابيتال اقراض المصانع المتعثرة لسداد اصل ديونهم للبنوك قبل نهاية العام.



**الليباد**  
 للتأجير والتمثيل  
**ALLABAD**  
 For Import & Export

**الليباد ...**  
**إسم يستحق الثقة**



**20 عاماً**  
 من خبرتكم

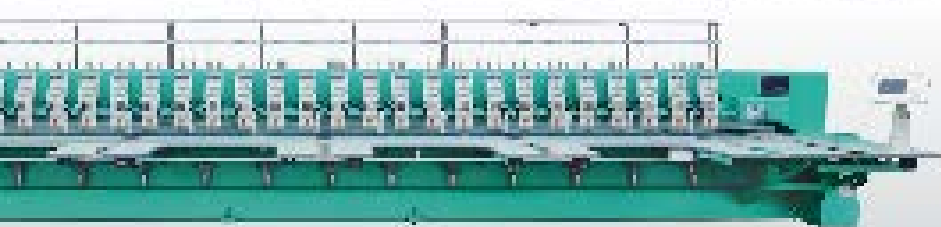

**+2040 222 222 74**

[www.allabad.com](http://www.allabad.com)

الإدارة - الخدمة المكتبية: القاهرة - شارع النور - برج النور - الدور الثاني - مبنى  
 القاهرة - 115 شارع النور - برج النور - دور المعارف الكاريفيان - بجوار برج  
 فيصل - 115 شارع النور - برج النور - 115 شارع النور - 115 شارع النور - 115 شارع النور  
 هاتف - 115 شارع النور - 115 شارع النور - 115 شارع النور - 115 شارع النور  
 فاكس - 115 شارع النور - 115 شارع النور - 115 شارع النور - 115 شارع النور  
 info@allabad.com - Service@allabad.com - جريد لتسويق



## ارتفاع الصادرات وورش عمل ومعارض محلية ودولية كشف حساب المجلس التصديري للملابس الجاهزة خلال العام 2018

حققت صادرات قطاع الملابس الجاهزة ارتفاعاً بنسبة 8 في المئة خلال العشرة شهور الأولى لعام 2018 حيث بلغت مليار و306 مليون دولار مقارنة بمليار و207 مليون دولار خلال نفس الفترة لعام 2017. وحول الاسواق الرئيسية لصادرات الملابس الجاهزة، جاءت السوق الأمريكية على رأس الدول المستوردة للملابس المصرية بقيمة 646 مليون دولار محققه نسبة ارتفاع قدره 7 في المئة مقارنة بنفس الفتره من عام 2017، تليها أوروبا بقيمة صادرات بلغت 444 مليون دولار محققه نسبة ارتفاع قدره 11 في المئة مقارنة بعام 2017، ومن بين أهم الاسواق الأوروبية جاءت كل من أسبانيا (118 مليون دولار محققه نسبة ارتفاع قدره 4 في المئة)، المانيا (77 مليون دولار بنسبه نمو 41 في المئة) ثم فرنسا (44 مليون دولار بنسبه نمو 2 في المئة)، كما بلغت الصادرات إلى تركيا 116 مليون دولار خلال العشرة شهور الأولى من العام 2018 بنسبه نمو بلغت 31 في المئة مقارنة بنفس الفتره من عام 2017.

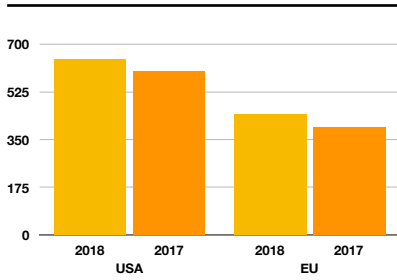

الاسواق الرئيسية لصادرات الملابس الجاهزة 2018  
بالمليون دولار

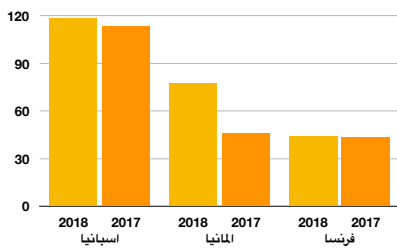

الاسواق الأوروبية لصادرات الملابس الجاهزة 2018  
بالمليون دولار



والمنتجين للقطن الأفريقي، المنسوجات، الملابس الجاهزة والأزياء وجاءت المشاركة من أجل طرق أبواب الدول الإفريقية أمام قطاع الملابس المصرية وتشجيع التجارة الإقليمية من خلال بناء روابط بين المصانع المصرية ومستثمري دول قارة أفريقيا.

### ورش عمل

قام المجلس التصديري للملابس الجاهزة بتنظيم ورشة عمل بالتعاون مع البنك الأهلي QNB حملت عنوان «انضم إلى مجتمع المصدرين».. شارك بالحضور ممثلي 13 شركة تابعة لقطاع الملابس الجاهزة بهدف التعريف بالاجراءات والمعاملات البنكية الخاصة بالتصدير وغيرها من الخدمات التي يقدمها البنك خصيصاً للشركات الأعضاء، كما نظم المجلس بالتعاون مع البنك الأوروبي ورشة عمل تحت عنوان «ترويج المنسوجات والملابس المصرية للدخول إلى الأسواق العالمية» وذلك لدعم المصدرين وتدريبهم وتأهيلهم للتصدير ومناقشة المنتجات العالمية بالإضافة إلى مساعدة صغار المصدرين في الحصول على سبل الائتمان والتمويل لصادراتهم من خلال الجهات المعنية مثل البنك الأوروبي إلى جانب تمكينهم من مواجهة التحديات التي يواجهها قطاع الملابس الجاهزة في السوق المصري...

ونظم المجلس ندوه لشرح فعاليات برنامج تطوير النظم المالية لشركات قطاعي النسيج والملابس الجاهزة بالتعاون مع مشروع تعزيز ريادة الاعمال و تنمية المشروعات(-) (SEED) التابع للوكالة الامريكية للتنمية الدولية (USAID).

### المعارض والبيعتات التجارية

اطلق المجلس التصديري خلال العام الماضي العديد من المبادرات والأنشطة الترويجية التي تعمل على تطوير القطاع والنفاذ إلى الأسواق العالمية وذلك من خلال المشاركة في المعارض المتخصصة والبيعتات التجارية التي تأتي على رأسها هذا العام معرض Destination Africa في دورته الثالثة الذنحقق نجاحاً ملحوظاً عن الدورات السابقة وتأتي أهمية الحدث من خلال خلق تكامل في سلاسل الانتاج الأفريقية كما ساهم في توصيل رسالة إلى العالم بأن مصر مركز لوجيستي ومفخذ دولي للصناعات النسيجية الأفريقية. وشارك المجلس التصديري للملابس الجاهزة بالتعاون مع المجالس التصديرية للقطاعات الصناعية الأخرى بفاعليات المعرض الدولي الأول للاستثمار والتوكيلات التجارية «بيزنكس 2018» والذي يعد أكبر منصة للقاء رواد الأعمال مع كبار الخبراء والمستثمرين لتشجيع الاستثمار في مصر وفتح أسواق جديدة أمام المنتجات المصرية.

وامتدت مشاركات المجلس التصديري للمعارض الدولية منها معرض الماجيك شو بالولايات المتحدة الأمريكية في دورتي فبراير و اغسطس 2018 من أجل الترويج للمنتجات المصرية وإستعراض الامكانيات الرائدة للقطاع بمصر مع التأكيد على أهمية المميزات التنافسية التي تتميز بها، كما شارك المجلس بمعرض Sourcing at Magic فبراير الماضي بولاية لاس فيجاس بمشاركة 15 شركة مصرية.

كما تم المشاركة في فعاليات معرض «أورجين أفريقيا» Origin Africa بمدينة نيروبي في دولة كينيا وهو معرض يضم كبار المصدرين

# texprocess

14 – 17. 5. 2019  
Frankfurt am Main

Leading International Trade Fair for  
Processing Textile and Flexible Materials

Your Space.  
More Progress.

# NEW CLOTHING.

Concentrated inspiration for the textile processing  
of tomorrow: Experience the hotspot for innovative  
technologies around the processing of clothing.

[texprocess.com](http://texprocess.com)

[info@messefrankfurt.de](mailto:info@messefrankfurt.de)

Tel. +303 30 11 110

Mobile 0180 20 063 - 0103 44 686

in partnership with  
**techtextil**

powered by  
**WORLD  
TEXTILE  
EXHIBITION**

**messe frankfurt**



شارك المجلس التصديري للمفروشات المنزلية في فعاليات الدورة 47 لمعرض هايمتكستيل فرانكفورت 2019 خلال الفترة من 8 إلى 11 يناير الجاري.. بمشاركة 32 شركة متخصصة في قطاع المفروشات المنزلية، منها 6 شركات شاركت في فعاليات المعرض بشكل منفرد.. تأتي مشاركة قطاع المفروشات المنزلية المصرية في فعاليات المعرض في إطار الحرص على المشاركة في هذا المعرض الدولي منذ أكثر من 20 عام، حيث لم يتخلف القطاع عن المشاركة في المعرض بهدف التواجد باستمرار أمام العملاء والمنافسين، والتأكيد على التطورات المستمرة التي تقوم بها شركات القطاع للمنتجات بشكل عام.

## مشاركة متميزة للتصديري للمفروشات المنزلية في الدورة 47 لمعرض Heimtextil Frankfurt 2019

عرضت الشركات المصرية منتجاتها في عدة صالات بالمعرض وفقا لما يأتي:

Kozman for Weaving and Spinning - BIBTEX	• صاله 4
HOUSE COVERS INDUSTRIES - MAC Carpet - Misr Spain	• صاله 9
AL AHRAM FOR INDUSTRIAL DEVELOPMENT - Elghannam Co. For Textile EL NASR SPINNING WEAVING& DYEING Misr Spinning, Weaving and Pigmentary Beida Kafr El-Dawar	• صاله 12.0
Aktan Misr (Sehely) Arab Novelties for Weaving & Terry Co. (Member of El Sheikh Group) Awlad Shaker Hafez WAFA (Wafatex) Damietta Spinning and Weaving co. Daro Industries Elbrolosy co. For Weaving - ElMahdy EL-Aama Sons Company Elokda group (Happy Tex) - Elsharkawy for Modern weaving Fowatytex - Hesham tex - Kitotex - MISR MEHALLA SPINNING & WEAVING Modern Textile - STIA - United Textiles - UNITED FOR TEXTILES (EL SEDAFY)	• صاله 12.1
Abo Kamar Cotton and More For Textile Nile linen group Nile Textile Industries S.A.E Santex for Textiles .Zahret Elmehalla Weaving Co	• الإشتراك المنفرد





Ashram Chemicals  
Dr .Sohib bassam ashram

**TECHNOLOGY**

سننظف من الأوائل  
بفضل تقننا

**DYESTUFFS  
TEXTILE AUXILIARIES  
CHEMICALS**



العاشر من رمضان

القاهرة مصر

Mob: +201000007187

Email: soheb\_salsa@hotmail.com

## رواندا.. سوق مفتوح في انتظار المنتجات المصرية

قررت الحكومة الرواندية تخصيص منطقة متكاملة لتسويق المنتجات والصناعات المصرية طوال العام بعد أن اثبتت بعض الصناعات المصرية وجودها القوي بالسوق ووجدت أقبالا من المستهلكين وبصفة خاصة الاجهزة والادوات المنزلية.. في الوقت الذي عبر فيه السفير الرواندي في القاهرة عن أن مصر تمتلك 50 في المئة من المنتجات الصناعية التي يحتاجها السوق الرواندي، مطالبًا رجال الصناعة من مختلف المجالات الانتاجية التعاون التجاري مع رواندا خلال الفترة القادمة، وهي التصريحات التي عبر عنها السفير صالح هابيماننا خلال مشاركته في إحدى الفعاليات الاقتصادية خلال ديسمبر الماضي.



### كثافة

وهو ما يعني أن هناك فرصًا تصديرية متاحة للمنتجات النسيجية المصرية والتي لم تتعد قيمة صادراتها للسوق الرواندية عن 170 مليون دولار خلال العام 2017. وهي قيمة متواضعة إلى حد كبير مع الوضع في الاعتبار أن دولة رواندا واحدة من أكثر الدول الأفريقية كثافة سكانية حيث يصل عدد السكان إلى قرابة 13 مليون نسمة وفقًا لتعداد 2016، إضافة إلى أنها من الدول الإفريقية التي تعتمد على استيراد معظم المنتجات الصناعية، وبالتالي من الممكن أحداث طفرة تصديرية معها خاصة وأنها عضوًا في اتفاقية الكوميسا، أي إمكانية النفاذ للسوق بدون رسوم جمركية.

### استقرار

ولقد حققت رواندا تقدمًا كبيرًا على صعيد الاستقرار الاقتصادي عقب فترة من المشاكل الأمنية التي مرت بها خلال العام 1994، حيث نجحت في إعادة تأهيل المنشآت الاقتصادية وحدث نوعًا من الانتعاش للنتائج المحلي الإجمالي بمتوسط نمو سنوي قدره 6-8 في المئة منذ عام 2003 وتم تخفيض التضخم إلى رقم واحد. كما تبنت الحكومة سياسات توسعية للحد من الفقر من خلال تحسين التعليم والبنية التحتية والاستثمار الأجنبي والمحلي.

### جذب الاستثمار

كما نجحت الحكومة في انشاء أول منطقة اقتصادية خاصة حديثة (SEZ) في العاصمة كيجالي والتي تسعى من خلالها إلى جذب الاستثمارات في جميع القطاعات، ولكن على وجه التحديد في الأعمال التجارية الزراعية والمعلومات والاتصالات والتجارة والخدمات اللوجستية والتعدين والبناء.

والمن المقرر أن تستضيف رواندا خلال عام 2020 الدورة الجديدة للمعرض الإفريقي للتجارة البيئية القادم والذي من المتوقع ان يمثل في ذاته نقطة تحول في تطوير التجارة الإفريقية البيئية. 170 مليون دولار، وفقا لعام 2017. جدير بالذكر أن حجم التبادل التجاري بين مصر والدول الأفريقية بلغ 4.8 مليار دولار في العام 2016، مقابل 4.5 مليار دولار في العام 2015، حيث بلغت قيمة الصادرات في العام 2016 حوالي 3.4 مليار دولار، بينما بلغت قيمة الواردات 1.4 مليار دولار.

ومن المنتظر أن تستضيف رواندا خلال عام 2020 الدورة الجديدة للمعرض الإفريقي للتجارة البيئية القادم والذي من المتوقع ان يمثل في ذاته نقطة تحول في تطوير التجارة الإفريقية البيئية.

### مزايا تصديرية

أما عن العلاقات الاقتصادية المصرية الرواندية فهي تتمتع بمزايا تجمع دول السوق المشتركة لشرق وجنوب أفريقيا الكوميسا، ومن ثم التمتع بمزايا جمركية.. تتركز أهم صادرات رواندا لمصر في منتجات

• انعقاد الدورة الجديدة لمؤتمر التجارة الإفريقية البيئية في مدينة كيجالي عام 2020.



# SAURER COMPONENTS

- Texparts® Weighting Arm
- Texparts® Top Apron Cradle
- Texparts® Top Roller
- Accotex® Apron
- Accotex® Cot
- Texparts® Zero Underwinding
- Texparts® Bottom Roller
- Texparts® Bottom Roller Bearings
- Texparts® Complete Spindle
- Texparts® Contact Rolls

## SAURER.

### COMPONENTS

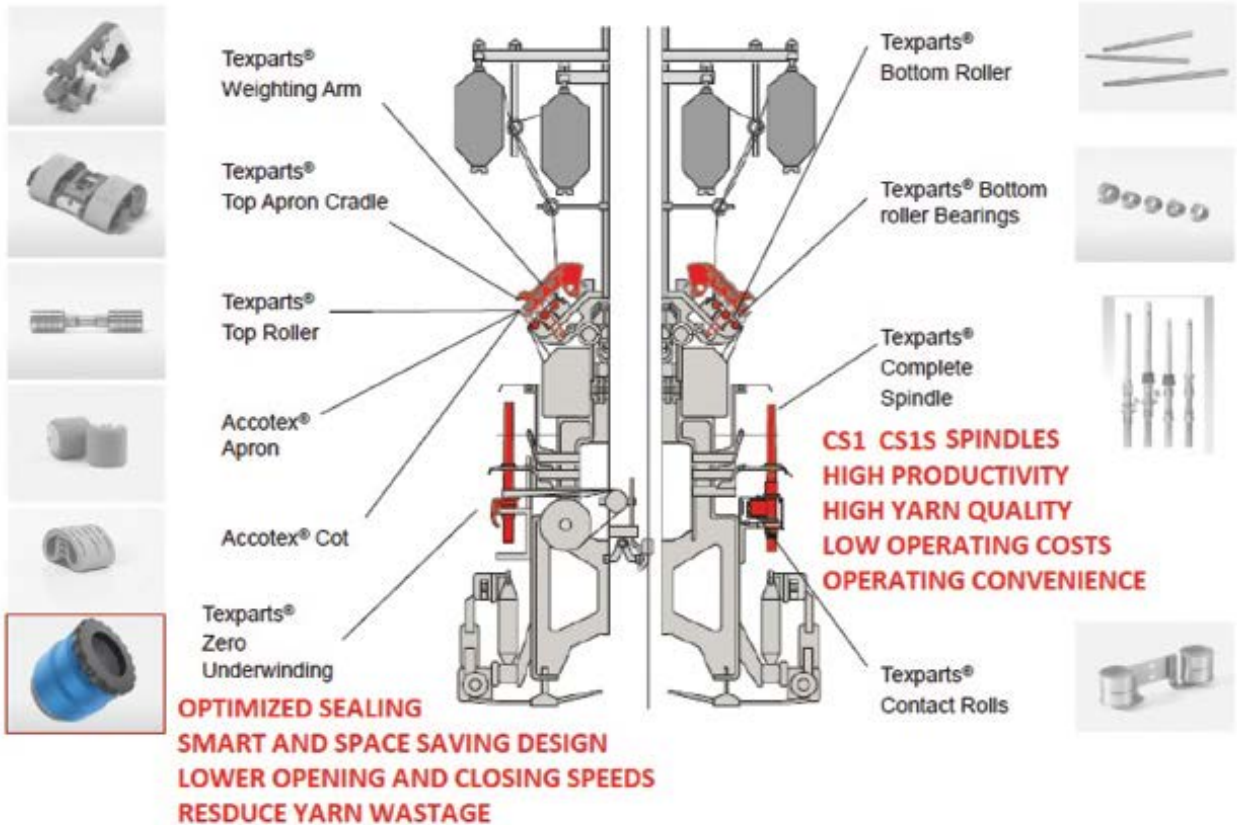

For more information contact ATAG:

309 El Geish Road, Saba Pacha Alex. Egypt - Tel.: +203 583 9369 - Fax: +203 548 3760  
[www.atag-eg.com](http://www.atag-eg.com) - [atag@link.net](mailto:atag@link.net)



**20-26 JUNE 2019**

Fira de Barcelona, Gran Via  
Barcelona, Spain

[www.itma.com](http://www.itma.com)



**PLAN YOUR VISIT EARLY!**



Buy your ITMA Barcelona Badge (Entrance Ticket) through Khoyout Magazine, ITMA's Agent in Egypt.  
**BOOK THROUGH KHOYOUT AND RECEIVE A SPECIAL PRICE, OFFER VALID TILL MAY 2019**  
**70 EUROS INSTEAD OF 95 EUROS**

اشترى تذكرة الدخول الي معرض ايما برشلونة عن طريق مجلة خيوط (الوكيل لمعرض ايما بمصر).  
احجز عن طريق خيوط لتحصل علي سعر خاص، العرض ساري حتي مايو ٢٠١٩  
٧٠ يورو بدلا من ٩٥ يورو



+202 2753 0007 | 8  
info@khoyout.com  
[www.khoyout.com](http://www.khoyout.com)



**Turkey's Largest Oval Printing Equipments' Manufacturer FABRO will be represented in Egypt exclusively by NOBELTEX-GIES.**

**Please visit us at 4, D3 in EGYSTITCHTEX, 2019 CAIRO between 28th February and 3rd March, 2019.**

**Our contact details are as follows:**

**Akçaburgaz Mah, 3136 Sk, No: 10 Esenyurt Istanbul Turkey**

**Tel: +90-212-886-33-77 Email: info@fabroglobal.com**

**www.fabroglobal.com & Facebook.com/fabroglobal**

**فوبلتكس و مكتب التوريدات الصناعية و الهندسيه العامه - ١٨٨ شارع النيل - العجوزة - القاهرة  
تليفون: ٢٢٠٢٥٧٤٤ + ٢٠٢ موبايل: ١٢٢٢٨٩٣٩٠٤ + ٢٠**

**fabro**

**NOBELTEX**  
Laila El General & Nayla El Tawil  
www.nobeltext-gies.com

**GIES**  
**AGENCIES**  
www.nobeltext-gies.com



لتنفيذ مشروع انشاء مدينة للصناعات  
النسجية في مدينة السادات على مساحة  
3.1 مليون متر مربع ويضم 568 مصنعا



## 2018.. عام الاستراتيجيه الجديدة واعادة الهيكلة والمدن المتخصصة.. يبقى فقط التنفيذ!

في تشييد المدن الصناعية الواحدة تلو الأخرى خاصة الصينية التي تم الإعلان عنها خلال العام الماضي، أو بالمضي في إعادة هيكلة شركات قطاع الأعمال العام حتى لا نجد الأيام والشهور تمر وتصبح الاستراتيجية بلا جدوى، وإن كانت المؤشرات تشير إلى أن هناك إرادة لتنفيذ الاستراتيجية الجديدة بالبحث عن التمويل اللازم لها، والذي أعلنت الشركة القابضة أنها ستحصل عليه من خلال تقسيم وبيع بعض الأصول غير المستغلة في الشركات التابعة لها..

يمكن القول أن العام 2018 هو عام التخطيط لمستقبل الصناعات النسجية، والتي معها ارتفعت الآمال لتحول مصر إلى مركز إقليمي للصناعة خاصة وأن التكلفة الإنتاجية بالمقارنة مع دول العالم الأخرى، إضافة إلى الحوافز والتسهيلات الاستثمارية التي قامت بها وزارة الاستثمار والتعاون الدولي جعلت هناك واقعا استثماريا جديدا يتشكل في الوضع الراهن.. ولهذا يبقى فقط أن يشهد العام الجديد 2019 خطوات سريعة على طريق التنفيذ سواء للمضى

العاملة بالقطاع، وتخصصاتها، والمغازل والمحالج، ومعدلات الإستهلاك الصناعي للأقطان والغزول المحلية والمستوردة بمختلف أنواعها، لتحديد الفجوات بين المعروض من الإنتاج المحلي، والمطلوب من الغزول والأقطان المستوردة. وإعتماد مناشئ جديدة لاستيراد بذور الأقطان لتلبية إحتياجات الصناعة المتزايدة من الأقطان المستوردة وخاصة القطن قصير التيلة، بالإضافة إلى تعزيز الشراكة بين الحكومة مع القطاع الخاص لتطوير مراكز التدريب المهني باعتباره الضمانة الحقيقية لاستدامة وتنافسية الصناعة المصرية محلياً وعالمياً.

### اعادة هيكلة

أما الملامح الرئيسية لاستراتيجية إعادة الهيكلة لشركات القطاع العام تشير إلى انشاء مجمعات

إلى أن المشروع سيتم تنفيذ على 5 مراحل بدءا من أول مارس الماضي، إلا أنه لم يتم بيان مراحل تنفيذ المشروع في الوقت الراهن، وإن كانت بعض التقارير الإعلامية أشارت إلى تنفيذ 58 في المئة من المنشآت الخاصة بالمرحلة الأولى، خاصة وأنه من المخطط له الانتهاء من هذه المرحلة خلال العام القادم 2020، حيث تضم 57 مصنعا بإجمالي استثمار 230 مليون دولار، وبالتالي مع الإنتهاء من التشييد تأتي مرحلة التشغيل والتي لا بد وأن تتميز بالسرعة حتى يكون لها مردود ايجابي على الصادرات والإنتاج بشكل عام ..

### استراتيجية قومية

ومع منتصف العام، أعلنت وزارة الصناعة عن وضع استراتيجية قومية للصناعة تتضمن خريطة واضحة للصناعات النسجية، تضم كافة المصانع

### مدينة صينية

كانت بداية العام الماضي مع الإعلان عن الانتهاء من التوصل لاتفاق مع شركة مان كاي الصينية للاستثمار، وهي إحدى الشركات القابضة التي تعمل في مجال صناعة الغزل والنسيج في الصين على مدار أكثر من عشرة عقود، وتصدر منتجاتها لمصر، وتضم 25 شركة صينية، لتنفيذ مشروع انشاء مدينة للصناعات النسجية في مدينة السادات على مساحة 3.1 مليون متر مربع ويضم 568 مصنعا، بإجمالي رأس المال المدفوع في المصانع التي يشملها المشروع 2 مليار دولار سيتم ضخها على 7 سنوات، باستثمار أجنبي 87 في المئة ومحلي 13 في المئة.

وهي المدينة التي ستحتوي على جميع الخدمات، ومدرسة للتدريب على أحدث التكنولوجيات في مجال صناعة الغزل والنسيج، ولقد تم الإشارة

ومن المنتظر الانتهاء من 60 في المئة من الأراضي المملوكة للشركات العامة - الأصول غير المستغلة - للبيع والتي تصل إلى 9.8 مليون متر مربع.

المرحلة الأولى لاستراتيجية إعادة الهيكلة لتطوير شركة المحلة الكبرى بمشاركة كل من بنكي مصر والأهلي في عملية التمويل مقابل ضمان الأرض.



يعقل ان تكون هناك صناعة تمتلك سوقاً محليه لقاربة 100 مليون شخص، وقريبه من قلب اسواق العالم، وتعاني من مشاكل متراكمة تدفع البعض للتفكير في التحول للعمل في مجال انتاجي مختلف(!).. وتجعل توقعات بعض رجال الصناعة من المخضرمين يؤكدون انها قد تتوقف عن العمل بعد قرابة 7 أعوام من الآن.. فهل هذا معقول !!!

هناك ضرورة بأن يتواكب مع هذا التخطيط إعادة هيكلة شاملة للإدارة وللعمالة في نفس الوقت بمعنى تطوير لمهارات الانتاجية والحفاظ عليها من كارثة التوكتوك، خاصة وأن ابتعاد العمالة عن هذه الصناعة يحتاج في حد ذاته إلى دراسة مستفيضة تحدد الاسباب وتشير إلى سبل الإصلاح، فالحل ليست في استيراد العمالة الأجنبية، ولكن في تطوير اوضاع العمالة المحلية والتي من الممكن ان تساند المنشآت التي تعمل بها في حال شعرت انها شريكه في نجاحها..

صناعية عقب الإنتهاء من عمليات الدمج لعدد 23 شركة لتصل إلى 10 شركات فقط، مع استثناء شركات كبرى مثل شركات المحلة والذقالية ودمياط.. حيث تم رصد 7 مليارات جنيه في المرحلة الأولى لاستراتيجية إعادة الهيكلة لتطوير شركة المحلة الكبرى بمشاركة كل من بنكي مصر والأهلي في عملية التمويل مقابل ضمان الأرض. ومن المنتظر الانتهاء من 60 في المئة من الأراضي المملوكة للشركات العامة - الأصول غير المستغلة - للبيع والتي تصل إلى 9.8 مليون متر مربع.

### ولنا كلمه..!

من الجيد أن يكون هناك تخطيط واستراتيجيات لتطوير مسيرة الصناعات النسيجية، خاصة وانها من المجالات التاريخية التي لنا بها ميزة نسبية، ولكن المهم هي إرادة التغيير والرغبة القوية في احداث فارق كبيرة لواقع الصناعة الراهن، فلا

**KISCO**  
CREATING COLORS AND CHEMICAL SOLUTIONS

**KISCO Dyes**

**World-class dyes from Korea  
Now Available in Egypt**

22, El Emam Aly St.  
Heliopolis, Cairo-Egypt  
Tel. +20 2 24191613  
Fax +20 2 24174767

**NEWTRAC** TRADING  
www.newtrac.com

313 Horeya Ave.  
Cleopatra-Alexandria  
Tel. +20 3 4280109  
Fax +20 3 4280585



رامى عبد الحميد

موضة



خيوط



اعجاب وقالت لى مرة أخرى اننى احبك من خلال تصاميمك وحملي أن تصمم لى أزياء جميلة مثل هذه التصاميم ... وقررت فعلا تصمim هذه المجموعة لهذه الطفلة التى اخترقت عالمي الخاص لتكون جزء منه وتكون الطفلة التى احبت تصاميمي .. المجموعة متنوعة ما بين ألوان الباستيل منها الفاتح والمتوسط اللون والخامات جاءت من القطن الخالص والقطن الحرير مع التزيين بالكرانيش البسيطة والبليسية لتضفة جو المرح على الموديل وكان التصاميم تعانق الطفلة بحب .

وكان روحها امتزجت مع الخطوط والألوان وهي ترأقبت وتتفحص حالة الإبداع وامتزاج الأفكار في قلب ووجدان المصمم ، ثم افصححت عن عشقها وجبها لما يجري .. وهو موقف حدث بالفعل معى فى زمن الموضة والاناقة، فقد كانت هناك طفلة ترأقبنى دائما وتتأبغنى اينما كنت وتجلس بقربى وتنتظر لتصاميمي وفى احدى المرات اقتربت منى وأنا اصمم وارسم احد الاسكششات لمجموعة من تصاميمي وقالت لى اننى احبك ... فدهشت من قولها بشدة فنظرت لى نظرة



# STITCH & TEX EXPO

PRINTING  
EDITION

المعرض الدولي لتكنولوجيا  
طباعة المنسوجات و الأقمشة والكيماويات والأحبار ومستلزماتها

٢٨ فبراير - ٣ مارس ٢٠١٩  
مركز القاهرة الدولي للمعارض - مدينة نصر



The International  
Exhibition for Textile  
Printing Technologies,  
Fabrics and Chemicals

28 February - 3 March 2019

Cairo International Conference Center  
New City - Egypt

احرص على  
زيارة المعرض



[www.egyptstitchandtex.com](http://www.egyptstitchandtex.com)

Organized by



info@businessplusfairs.com  
www.businessplusfairs.com



50 Shooting Club st., 8th floor,  
Dokki, 12411, Giza, Egypt.  
Tel: +202 333 554 23  
Fax: +202 333 679 79  
info@visionfairs.com  
www.visionfairs.com

Sponsor



Global Exhibitor



Official English Agency



Official Arabic Agency





# 05.19

2 - 5 مايو ميتشجان انترناشيونال وومنز شوو  
2019 - الولايات المتحدة الأمريكية - فاشون  
حريمي

Michigan International Womens Show  
2019- USA- Womens Fashion  
Tel.: (800) 849-0248 (ext 107)  
Tel.: (704) 376-6594  
Fax: (704) 376-6345  
Email: banderson@southernshows.com  
Website: www.southernshows.com

14 - 17 مايو تيكتستيل - المانيا  
منسوجات تقنية

Techtextil - Germany  
Technical Textiles and Nonwovens  
Tel.: +49 69 75 75-62 91  
Fax: +49 69 75 75-67 81  
thimo.schwenzfeier@messefrankfurt.com  
www.techtextil.messefrankfurt.com

14 - 17 مايو تيكتس بروسيس - المانيا  
معالجة النسيج والمواد المرنة

Texprocess  
Germany  
Processing Textile & Flexible Materials  
Tel.: +49 69 75 75-60 17  
Fax +49 69 75 75-67 81  
monique.matthews@messefrankfurt.com  
www.texprocess.messefrankfurt.com



# 04.19

9 - 11 ابريل اميتكس - الأرجنتين  
موردي صناعة الملابس

Emitex - Argentina - Suppliers for the  
Garment Industry  
Contact Person: Mercedes Sánchez  
Responsible for Exhibitor's Service  
Tel.: +54 11 4514 1400  
mercedes.sanchez@argentina.  
messefrankfurt.com  
www.emitex.ar.messefrankfurt.com

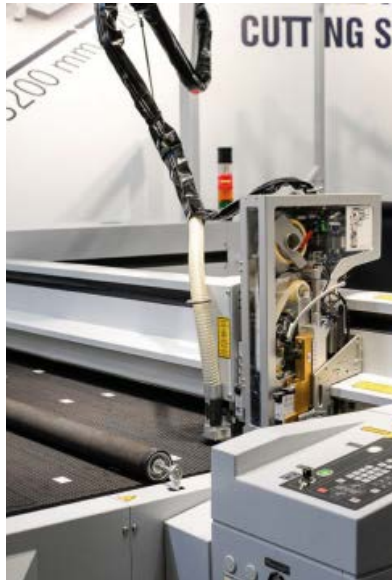

# 04.19

3 - 4 ابريل ميد ان فرانس بريميير فيجين 2019  
فرنسا - صناعة الموضة

Made in France Premiere Vision 2019  
France  
Fashion Industry  
Tel.: +33 (0)4 72 60 65 00  
Fax: +33 (0)4 72 60 65 09  
Email: madeinfrancepremierevision.com  
www.madeinfrancepremierevision.com

4 - 6 ابريل انترتكس ماشينيري تونس 2019  
تونس  
ماكينات

Intertext Machinery Tunisia 2019  
Tunisia  
Machinery  
Tel: +1 646 604 94 84  
Email: info@bgroupus.com  
Website: www.intertextmachinery.com

4 - 6 ابريل انترهوم تونس 2019  
تونس  
مفروشات منزلية

INTERHOME TUNISIA 2019  
Tunisia  
Hometextile Industry  
Tel: +90 212 306 3151  
Email: info@bgroupus.com  
Website: www.interhometunisia.com



# 06.19

**22 يونيو بلانيت تيكستائل 2019**  
اسبانيا  
النسيج المستدام  
Planet Textiles 2019  
Spain  
The Sustainable Textile  
Tel.: +44 (0) 1977 708488  
+44 (0) 1924 897254  
Email: info@mclnews.com  
Website: www.planet-textiles.com



# 06.19

**6 - 8 يونيو فابريك اند اكسيسوريس تريد شوو - الهند**  
- اقمشة واكسسوارات  
Fabrics & Accessories Trade Show 2019  
- India - Fabrics & Accessories  
Tel.: 25214711 / 41151841  
Mobile: +91 9845446570 / 9342566532  
sstm@fnashow.in  
sstm@textilefairsindia.com  
Website: www.fnashow.in

**13 - 15 يونيو هايمتكستيل انديا - الهند**  
المصنعين وتجار التجزئة والمصممين.  
Heimtextil India 2019  
India  
Manufacturers, Retailers and Designers  
Tel.: +91 22 6144 5900  
Fax: +91 22 6144 5999  
Email: info@india.messefrankfurt.com  
www.heimtextil-india.in.messefrankfurt.com

**20 - 26 يونيو ايتما 2019 - اسبانيا -**  
تكنولوجيا المنسوجات والملابس  
ITMA 2019 - Spain - Textile & Garment  
Technology  
Contact Person: Ms. Daphne Poon  
Tel: +65 94789543  
Email: daphnepoon@itma.com  
Email: info@itma.com  
Website: www.itma.com



# 05.19

**15 - 16 مايو كوبنهاجن فاشون ساميت 2019**  
الدنمارك  
فاشون  
Copenhagen Fashion Summit 2019  
Denmark  
Fashion  
Communication Dir: Cecilie Thorsmark  
Tel.: +4526252001  
cecilie@globalfashionagenda.com  
www.copenhagenfashionsummit.com

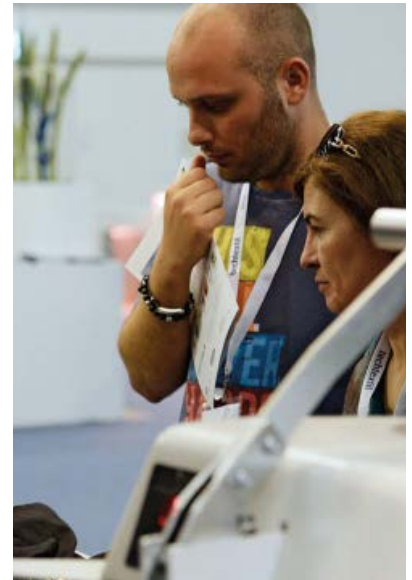

خلال الفترة من 28 فبراير إلى 3 مارس 2019 بمركز القاهرة الدولي للمؤتمرات

## أحدث تكنولوجيات الطباعة الرقمية بين أروقة "Stitch & Tex Expo - Printing Edition"

مارس 2019 بمركز القاهرة الدولي للمؤتمرات، وهو المعرض الذي يأتي مواكباً للنمو الكبير والمطرد لحجم الطلب على تكنولوجيا الطباعة الرقمية سواء على المستوى المحلي أو الإقليمي أو الدولي.

تتطلق فعاليات معرض **Stitch & Tex Expo – Printing Edition** أحد أهم المعارض الدولية المتخصصة في مجال تكنولوجيا الطباعة الرقمية على الأقمشة والمفروشات والملابس الجاهزة خلال الفترة من 28 إلى 31



خاص للقاءات الأعمال الثنائية بين الشركات العارضة ومجموعة من كبار المشترين الإقليميين وكذلك تنظيم زيارات لوفود متخصصة تمثل الاتحادات التجارية بدول منطقة الشرق الأوسط وإفريقي.



ويمثل معرض **Stitch & Tex Expo – Printing Edition** منصة الأعمال المثالية للشركات العارضة لإقامة شراكات تجارية، وعرض الابتكارات التكنولوجية والصناعية والتواصل مباشرة مع آلاف المشترين والزائرين المتخصصين من الطراز الرفيع من مصر والأسواق الواعدة لمنطقة الشرق الأوسط.

يقدم معرض **Stitch & Tex Expo – Printing Edition** أحدث تطبيقات وتقنيات الطباعة الرقمية على الأقمشة والمفروشات والملابس الجاهزة التي تقدمها العلامات التجارية والشركات الأكثر شهرة على مستوى العالم وعلى المستوى المحلي تحت سقف واحد من خلال ومن المتوقع أن يشهد المعرض توقيع الشركات العارضة لاتفاقيات تجارية ضخمة تقدر بملايين الدولارات وفقاً للفرص السوقية الكبيرة المتاحة.

وتعتمد استراتيجية المعرض على أن يكون بلا منازع الحدث الأساسي لتحديد مصادر الحصول على تكنولوجيا الطباعة الرقمية على الأقمشة والمفروشات والملابس الجاهزة التي تشهد طفرات تكنولوجية كبيرة على مستوى الشرق الأوسط وإفريقيا، كما يوفر مسارات أعمال متنوعة وواضحة المعالم للشركات الدولية والإقليمية والمحلية العاملة في مجال تكنولوجيا طباعة الرقمية على الأقمشة والمفروشات والملابس لزيادة حجم أعمالها وتحقيق مبيعات استثنائية وفتح قنوات توزيع مختلفة داخل مصر ومنطقة شمال إفريقيا..

ومن المنتظر أن تشهد الدورة المقبلة لمعرض **Stitch & Tex Expo – Printing Edition** مشاركة أكثر من 350 شركة محلية وعالمية وأن يخطى عدد الزائرين المتخصصين العشرون ألف زائر، وتقوم الشركة المنظمة للمعرض بتنظيم حملة دعائية كبرى لاجتذاب الزائرين المتخصصين كما يشهد المعرض تنظيم برنامج

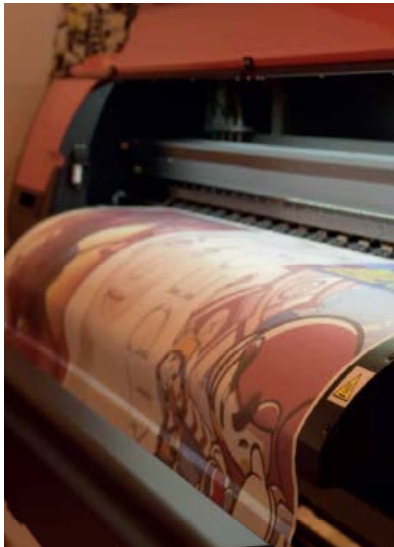



EGY HOME TEX

# معرض إيجي هوم تكس

لأقمشة الأثاث، الستائر  
و المفروشات المنزلية

٢٨ فبراير - ٣ مارس ٢٠١٩

مركز القاهرة الدولي للمعارض - مدينة نصر



EgyHomeTex.com

Organized by



30 Sheating Club St., 4th floor,  
Dokki, Giza 11, Cairo, Egypt  
Toll-free: 800 800 800  
Phone: +972 202 233 4779 20  
info@visionexpo.com  
www.visionexpo.com

In Collaboration with





هي دورة الخبرة والإنطلاق.. الوصف الدقيق لفعاليات الدورة الثالثة لمعرض Destination Africa، والذي أصبح أحد دعائم انطلاق الصناعات النسيجية المصرية كمركز صناعي متخصص في أفريقيا ومن ثم المساهمة في تعزيز التجارة الثنائية وانعكاس لمدى تقدم وتميز القدرات الإنتاجية الأفريقية. شارك في تنظيم الدورة الثالثة للمعرض عدة جهات مصرية وهي المجلس التصديري للملابس والمجلس التصديري للمنسوجات والمجلس التصديري للمفروشات المنزلية وجمعية المصدرين المصريين أكسبولينك.. وأقيم على مساحة 1500 متر مربع.. بمشاركة 153 عارضًا من جميع أنحاء القارة السمراء يمثلون دول مصر وتونس والمغرب والجزائر وجنوب إفريقيا ونيجيريا.

وسط تواجد لممثلي السلاسل العالمية وخبراء الصناعة وكبار المستوردين

## دورة متميزة "تصديرًا" لفعاليات معرض Destination Africa

يجعل من المعرض حلقة نقاشية لبيان المستقبل وفي نفس الوقت داعم رئيسي قوى للصادرات والتجارة البينية للمنتجات النسيجية.. وهي رسالة المعرض التي عبر عنها المشاركون في الدورة الثالثة للمعرض.. أما عن مسيرة أيام العرض، فأكدوا ان هناك العديد من النتائج الإيجابية التي تحققت من خلال المشاركة في فعاليات المعرض، منها ان مكان المعرض ذاته يتسم بالفخامه والرفي، وهو ما يعطي انطباع لممثلي السلاسل التجارية العالمية

الراهنه للصناعات النسيجية في القارة الافريقية. منذ انطلاق المعرض في دورته الأولى وهو يسير بخطى ثابتة نحو التعريف بالمنتجات الافريقية ودعم تحول مصر إلى مركز اقليمي للمنتجات النسيجية، وفي نفس الوقت مناقشة العقبات التي تواجه مسيرة الصناعة افريقيًا، وبيان رؤية الكيانات الاقتصادية سواء الاستشارية أو التكنولوجية التي لها علاقة بالصناعة حول أوضاع ومستقبل ممثلين عن الاسواق التصديرية للمنتجات المصرية والافريقية بشكل عام، وهو ما

ولقد حققت الدورة الثالثة للمعرض نجاحًا كبيرًا مع العدد المتزايد من العارضين والمشتريين مما يسهم في نهاية المطاف في زيادة الصادرات وجذب المزيد من الاستثمارات الأجنبية المباشرة، حيث استضافت الدورة ما يقرب من 300 مشتري يمثلون الماركات العالمية وكبرى سلاسل التجزئة في أمريكا والصين والبرازيل وتركيا، بالإضافة اهتمام رجال الصناعة من عدة دول لزيارة المعرض مثل الصين والجزائر والمغرب واليابان وجنوب إفريقيا للإطلاع على التطورات



بشكل يتسم بالكفاءة والجودة، وهو ما اهتم به المجلس التصديري للملابس الجاهزة بالنسبة للصناعة المصرية خلال الفترة الماضية، وكان من نتائجه حدوث رواج للمنتجات المصرية في عدد كبير من الأسواق الخارجية..

**أكد المشاركين في الدورة الثالثة للمعرض ان هناك العديد من النتائج الإيجابية التي حققت من خلال المشاركة في فعاليات المعرض، منها ان مكان المعرض ذاته يتسم بالفخامة والرقي، وهو ما يعطي انطباع لممثلي السلاسل التجارية العالمية أو المستوردين من الأسواق التصديرية سواء الأوروبية أو غيرها أن هناك نقلة في صناعة المعارض تتلائم مع قيمة ورقي وتقدم المنتجات النسجية ذاتها**

رئيس المجلس التصديري للملابس الجاهزة أن المجلس يشارك في تنظيم المعرض كونه يمثل فرصة ملائمة لتسليط الضوء على التدابير التي يتعين على أفريقيا اتخاذها لتعزيز جاذبيتها للمستثمرين والاستثمارات الأجنبية المباشرة، وذلك من خلال تبنيتها لمبادرات الاستدامة، بالتزامن مع حدوث تحولات كبرى في الأسواق العالمية.. وهو ما يصب في صالح الصناعة بالقارة ومصر بالتبعية.. كما يمثل المعرض البوابة الرئيسية لتكون مصر مركزاً للصناعة بالنسبة للقارة الأفريقية، مما يساهم في تنشيط التبادل التجاري مع الدول الأفريقية والسوق العالمية بشكل عام. كما تضمن المعرض عقد لقاءات عمل ثنائية بين المستوردين الذين يمثلون عدداً من الأسواق العالمية وكبار سلاسل التجزئة لبيان رؤيتهم للمنتجات الأفريقية ومستقبلها. وازدادت مؤكداً أن الصناعة الأفريقية تمتلك مقومات الانطلاق التصديري والقدرة على اختراق الاسواق المختلفة، ومن ثم يتبقى فقط الترويج والتسويق

أو المستوردين من الأسواق التصديرية سواء الأوروبية أو غيرها أن هناك نقلة في صناعة المعارض تتلائم مع قيمة ورقي وتقدم المنتجات النسجية ذاتها، وهو ما يوجد في البداية اتجاه إيجابي نحو المنتجات الأفريقية.. ولهذا هناك اهتمام من جانب هؤلاء الزوار لبيان جودة المنتجات ومدى الالتزام بكافة الاشتراطات التصديرية.. والأسعار والسرعة في تلبية الطلبات وهي من الأمور بالغة الأهمية التي يتم من خلالها تحديد قرار إبرام التعاقدات التصديرية.. والمخ البعض من المشاركين إلى كفاءة التنظيم وقوة المشاركين فيه من المنتجين والزوار على السواء، وهو ما يؤدي إلى تأكيد الانطباع الإيجابي للمنتجات النسجية بشكل عام، فإذا اردت أن تكون من الأفرقاء لابد وان تكون منهم أو تتحصل على انطباع جيد لمنتجاتك من خلال الانطباع الإيجابي لمنتجاتهم، فالتأثير متبادل بين الجميع.

من جهته اشار رجل الصناعة محمد الصياد

## ومؤتمر حول التحديات والفرص المتاحة للصادرات النسجية الافريقية

اختتمت دورة معرض Destination Africa خلال دورته الثالثة بفاعليات مؤتمر تحت عنوان «صناعات نسجية مستدامة: حوار حول التحديات والفرص المتاحة لأفريقيا» وذلك بهدف عقد حوار بين المشترين والعارضين ونخبة من المتخصصين في مجال الصناعات النسجية حول التحديات والعوائق التي يواجهها القطاع. حيث تم تناول موضوعات الاستدامة في صناعة المنسوجات والملابس الجاهزة، والاتجاهات والتحول العالمية الكبرى وتأثيرها على التجارة الأفريقية وكذلك الاستراتيجيات التي ينبغي على البلدان الأفريقية اتباعها في تحقيق التقدم في التجارة العالمية من خلال سلاسل التوريد وتعزيز القدرة التنافسية وزيادة القدرة الإنتاجية للبلدان الأفريقية إلى جانب مناقشة الآفاق الجديدة لزيادة القيمة المضافة للمنتجات النسجية المصنعة في أفريقيا.



أحمد البساطي



Navdeep Sodhi



محمد قاسم



شارك في فعاليات المؤتمر عدد كبير من خبراء الصناعة سواء في مصر او افريقيا أو ممثلين لكبرى الشركات العالمية المتخصصة في التكنولوجيا الصناعية..

من بينهم جاسوندر بيدي رئيس اتحاد مصنعي المنسوجات الدولية (ITMF)، ورئيس الاتحاد الأفريقي للصناعات النسجية والقطنية (ACTIF). والذي اشار إلى التطورات المستمرة للسوق العالمية والتحديات التي تواجه الصناعة افريقياً وسبل تفعيل الايجابيات الراهنة لمسيرة الصناعة.. كما شارك Navdeep Sodhi احد خبراء وشريك شركة جيزري للاستشارات الصناعية والذي يمتلك خبرة كبيرة في الإدارة الاستراتيجية والتكنولوجيا والتجارة والاستثمار الدوليين.. حيث قام بإلقاء ورقة بحثية عنوانها «آفاق جديدة للمصادر والقيمة المضافة في صناعة المنسوجات والملابس الأفريقية»..

وشارك د. كريستيان شندلر - المدير العام للاتحاد الدولي لمصنعي المنسوجات (ITMF) بورقة بحثية حول «الاتجاهات في المنسوجات العالمية والتطورات الراهنة للمعدات الإنتاجية (الماكينات) الصناعية».. أما Jason Kra رئيس مجلس إدارة FRC والتي تعمل تحت مظلة شركة لي & فونغ،

مصر مثل رجل الصناعة البارز محمد قاسم رئيس مجلس الإدارة والرئيس التنفيذي لشركة World Trading Company -Egypt ، وأحمد البساطي رئيس مجلس الإدارة والعضو المنتدب لشركة Modern Nile Cotton Co.. بالإضافة إلى عدد من خبراء صناعة الأزياء والتجارة الإلكترونية في كبرى الشركات العالمية.

فأكد أن شركته ترى أن السوق المصرية ايجابية للغاية حيث يمثل في ذاته البوابة الاستثمارية الملائمة للتوسع في السوق الافريقية، ولهذا هناك اتجاه للعمل بقوة في مصر خلال الفترة القادمة، مشيراً إلى أنه يصطحب عدد كبير من المستثمرين الصينيين الراغبين إما لشراء أو إقامة أو شراكة المنشآت الصناعية المصرية. كما شارك عدد كبير من الخبراء سواء من



# STITCH & TEX EXPO

PRINTING  
EDITION

المعرض الدولي للتكنولوجيا  
طباعة المنسوجات و الأقمشة والخيمائيات والنسيج وموادها

٢٨ فبراير - ٣ مارس ٢٠١٩

مركز القاهرة الدولي للمؤتمرات - مدينة نصر



احرص على  
زيارة المعرض

The International Exhibition for Textile  
Printing Technologies, Fabrics and Chemicals

28 February - 3 March 2019

Cairo International conference center  
Near City - Egypt



[www.egystitchandtex.com](http://www.egystitchandtex.com)

Organized by



**BUSINESS  
PLUS**

[info@businessplusfairs.com](mailto:info@businessplusfairs.com)  
[www.businessplusfairs.com](http://www.businessplusfairs.com)



50 Shooting Club st., 6th floor,  
Dokki, 12411, Giza, Egypt.  
Tel: +202 533 554 25  
Fax: +202 533 678 79  
[Info@visionfairs.com](mailto:Info@visionfairs.com)  
[www.visionfairs.com](http://www.visionfairs.com)





## SMART GARMENTS TO MONITOR HEALTH IN REAL TIME

Scientists at the University of Massachusetts Amherst in the US have developed a method for making a charge-storing system that is easily integrated into clothing for “embroidering a charge-storing pattern onto any garment.”

Scientists have developed a method that can allow fabrics to store charge, paving the way for self-powered smart garments that can monitor health in real time.

A major factor holding back the development of wearable

biosensors for health monitoring is the lack of a lightweight, long-lasting power supply.

The method uses a micro-super capacitor and combines vapour-coated conductive threads with a polymer film, plus a special sewing technique to create a flexible mesh of aligned electrodes on a textile backing. The resulting solid-state device has a high ability to store charge for its size, and other characteristics that allow it to power wearable biosensors.

## LENZING APPLIES FOR 25 PATENTS FOR LENZING™ WEB TECHNOLOGY

The Lenzing Group filed a first wave of patent applications for its new LENZING™ Web Technology with the World Intellectual Property Organization. The 25 applications focus on product, process and application inventions and are part of Lenzing's intellectual property protection strategy.

The LENZING Web Technology is a nonwoven web formation process that starts with botanic wood pulp and produces a nonwoven fabric made of 100 percent continuous lyocell filament. The technology offers a unique self-bonding mechanism where filaments bond into a fabric during the laydown process. This self-bonding mechanism allows for a much wider variety of basis weight, surface textures, drapeability and dimensional stability than other nonwoven technologies.

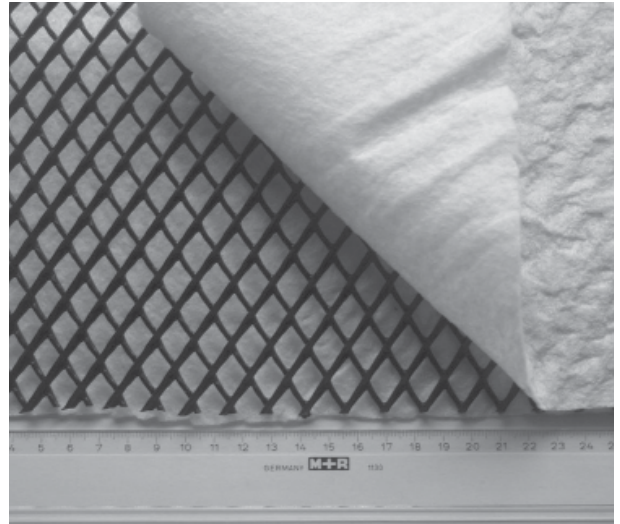



## ISKO EXPANDS ARQUAS PERFORMANCE FABRICS

Textile manufacturer ISKO has launched the fifth generation of its Arquas collection which is said to combine the company's expertise in woven technologies with the functional properties expected of high performance sportswear and activewear. The Arquas fabric collection has been tipped to serve five key areas across the functional apparel markets, with the advanced textiles tailored for use in activewear, outerwear, golf

apparel, horse riding apparel and finally hybrid applications; which integrate performance features from water repellency to windproofness.

Arquas 5.0 fabrics are said to handle like knitwear but boast benefits acquired through the use of woven technologies. As such, the range is said to provide greater durability, comfort and shape recovery for high performance applications

## GRAPHENE WEAVES LIFE INTO SMART APPAREL

Scientists at the University of Exeter have developed a method of weaving graphene fibres within fabrics to provide power to smart clothing. The new research used polypropylene fibres to attach graphene-based electronic fibres to create touch-sensor and light emitting devices.

Lead by Professor Monica Craciun of the University of Exeter's engineering department, the focus of the research effort looked at methods of seamlessly integrating electronics within flexible substrate materials.

Typically, wearable technologies are bound to a garment via adhesion or will be stored within pockets. The new method allows fabrics to incorporate wearable displays without the need for electrodes, wires or additional materials.

The Exeter-based team collaborated with the Universities of Aveiro and Lisbon in Portugal and Belgian research institute Centexbel to yield the potentially industry-transforming technology.



## ثورة وتطور في عالم طباعة السبليميشن



- تعرف على احدث ماكينات ميماكى -TS55-1800
- الساعة / السرعة 2م140
- جودة عالية تبدا من 480 DPI – 600 DPI 1 PASS
- اقل تكلفة حبر (عبوة 10 لتر)
- طباعة حتى رول 2500 م طولى
- RIP TX LINK 4 المتخصص في طباعة النسيج للحصول على اعلى تداخل الوان و اعلى تدرج الوان
- سعر خاص اثناء المعرض
- الماكينة تعرض في معرض سنتش ان تكس اكسيو في 28 فبراير وحتى 3 مارس 2019

## حديث الصناعة

■ بقلم: ايمن قادوس

## الصناعة «مهلك سر»!

ان تحريك اسعار الطاقة، فهل يعقل مثلا ان متر المياه بـ 10 جنيهات و هل يعقل سعر الاراضي الصناعية من الجهاز المتر بـ 800 جنيه..! ولهذا اتساءل لماذا لا يتم حماية اصحاب المهنة أو دعمهم بشكل مناسب مثل دول اخرى كالصين و الهند و تركيا، لماذا يتم التأخير في توفير دعم الصادرات بمدة تصل إلى عدة أعوام، هذا إذا تم استرداده من الأساس. رغم ان هذه هامش الربح لهذه الصناعة بسيط، ومن ثم هناك ضرورة لاستمرارية مساندة الدولة.

ولا بد للدولة ان تقوم بتشجيع المستثمرين في مجال الغزل على التوسع انتاجيا بهدف توفير العملة الصعبة التي سيتم انفاقها على استيراد الغزول من الخارج. ويتم العمل على تصدير الاقطان على هيئة غزول بدلاً من شعر للاستفادة من القيمة المضافة، والعمل على دعم زراعة القطن ودعم الفلاح ولكن الشيء الايجابي لهذا الموسم هو زيادة المساحة المزروعة.

قيام الدولة الإنفاق على اعداد الاستراتيجية الواحدة تلو الأخرى دون فائدة، دون أن يتم الاستفادة منها، في وقت تصر فيه على التعاقد مع بيوت الخبرة العالمية لإجراء الدراسات المختلفة، أليس نحن أدرى بالداء ويمكننا في الوقت نفسه وصف الدواء.

الاهتمام بانعاش القطاع العام رغم خسائره المستمرة، وهو ما يكلف الجهد والوقت والمال دون عائد حقيقي للصناعة.

للأسف هرب الكثير من المشتريين بعد الثورة إلى دول أخرى مثل الهند وباكستان و فيتنام ولم يعودوا إلى الأن.

قد يشير البعض إلى أن قرار التعويم للعملة قد أدى إلى تحسين التنافسية للمنتجين المصريين، وهذا الأمر قد يكون نظرياً صحيحاً إلا أنه في الواقع غير ذلك نظراً لأن قرار التعويم صاحبه ارتفاع في اسعار الطاقة، ولقد كان على الدولة أن توفر للمنتج المحلي مكاناً مناسباً للمنافسة قبل

مرت هذه الصناعة العريقة في مصر بحالة من التراجع خلال الأعوام الماضية رغم انها تمتلك التاريخ والمهارة للاستمرار والتطوير والانطلاق، إلا انها مازالت مهلك سر، في وقت استطاعت فيه الصناعة في الدول المنافسة من التطور والتحديث مما جعلها في مكانه افضل كثيراً من الصناعة المصرية رغم انها لا تمتلك تاريخاً يماثل التاريخ المحلي..!

ويمكن القول أن هناك عدد من الاسباب التي أدت إلى ما نعاينه اليوم من تراجع .. وأبرزها: التوتكوك يمثل احد الاسباب التي دمرت الصناعة و جعلت هناك عزوف من العمالة، فقد اصبح العامل يفضل التوتكوك لانه لا يريد أن يكون حضور أو انصراف أو يكون مقيد بوقت عمل، العامل الان يسالك فقط عن ماله من أجر أو مواعيد العمل أو الاجازات، دون أن يهتم بما عليه من عمل و حجم الانتاجية التي قام بها..!



قررت لجنة قيد الأوراق المالية بالبورصة المصرية، قيد تجزئة القيمة الاسمية لسهم شركة دابيس للملابس الجاهزة من 1 جنيه إلى 20 قرشاً مع بقاء رأس المال الشركة المصدر دون تغيير. وكانت الجمعية العامة غير العادية لدابيس للملابس، وافقت على تجزئة أسهم رأسمال الشركة بتعديل القيمة الاسمية للسهم من جنيه إلى 20 قرشاً، وبذلك سيصبح رأسمال الشركة المصدر والمدفوع 53 مليون جنيه، موزعاً على 265 مليون سهم، بقيمة اسمية للسهم الواحد 20 قرشاً.

وكانت الشركة قد حققت أرباحاً بلغت 112.06 مليون جنيه خلال الفترة من يناير إلى سبتمبر الماضي، مقابل أرباح بلغت 131.3 مليون جنيه في الفترة المقارنة من العام الماضي، كما ارتفعت المبيعات خلال الفترة إلى 1.03 مليار جنيه، مقابل مبيعات بلغت 782.6 مليون جنيه في الفترة المقارنة من العام الماضي.

أظهرت المؤشرات المالية لشركة النيل لحليج الأقطان خلال الربع الأول من العام المالي 2018 - 2019، ارتفاع خسائرها بنسبة 72 في المئة. وقالت الشركة في بيان لها إنها حققت خسائر بلغت 2.4 مليون جنيه خلال الفترة من يوليو إلى سبتمبر الماضي، مقابل خسائر بلغت 1.4 مليون جنيه في الفترة المقارنة من 2017، في حين بلغت إيرادات الشركة خلال الفترة 23.9 ألف جنيه، ولم يتم ذكر إيرادات الشركة في الفترة المقارنة من 2017.

أرجعت الشركة ارتفاع الخسائر لعدم وجود أرباح فروع عملة بنحو 1.5 مليون جنيه، كما بلغ إجمالي حقوق المساهمين 379.6 مليون جنيه مقابل 382 مليون جنيه بالربع السابق.

• أظهرت القوائم المالية المجمعة لشركة النصر للملابس والمنسوجات - كابو خلال الربع الأول من العام المالي -2018، ارتفاع أرباحها بنسبة 91 في المئة على أساس سنوي. وأوضحت الشركة في بيان لها أنها حققت أرباحاً بلغت 6.5 مليون جنيه خلال الثلاثة أشهر المنتهية في سبتمبر 2018، مقابل أرباح بلغت 3.4 مليون جنيه في الفترة المقارنة من العام المالي السابق..

كما ارتفعت مبيعات الشركة خلال الربع الأول من العام المالي الجاري إلى 162 مليون جنيه، مقابل مبيعات بلغت 147.6 مليون جنيه في الربع المقارن من العام المالي الماضي. وكانت المؤشرات المالية المستقلة، أظهرت أن الشركة حققت أرباحاً بلغت 10.75 مليون جنيه خلال الثلاثة أشهر المنتهية في سبتمبر 2018، مقابل أرباح بلغت 8.009 مليون جنيه في الفترة المقارنة من العام المالي السابق له.

• تخطط الشركة العربية لحليج الأقطان لاستغلال مساحة أرض تابعة لها بمحليج شركة إيجيبت لحليج الأقطان، الواقعة بطريق الإسكندرية الصحراوي ناحية النوبارية، مشيراً إلى أنه سيتم استغلال الأرض في دخول مشاركة للاستثمار الزراعي مع أحد المطورين الزراعيين.

وكانت القوائم المالية للشركة قد كشفت عن تحقيق صافي خسارة بلغ 2.55 مليون جنيه منذ بداية يوليو حتى نهاية سبتمبر الماضي، مقابل 9.43 مليون جنيه خسائر خلال نفس الفترة من العام الماضي.. بينما سجلت الإيرادات ارتفاعاً بلغ خلال نفس الفترة 234 ألف جنيه بنهاية سبتمبر 2018، مقابل 15 ألف جنيه خلال نفس الفترة من العام الماضي.



ترجمة وإعداد مهندس استشاري / على بدر  
كتبه السيد أندرياس إجلهات- مجلة (IF) الأمريكية

## ملخص تقرير الألياف السنوي 2018



مثلت الألياف القصيرة 55 في المئة من إجمالي منتجات الألياف العالمية، حيث تستخدم في الخيوط المغزولة وغير المنسوجة والألياف الحشو. نمت منتجات الألياف القصيرة في 2017 بنسبة 2.7 في المئة لكمية 57 مليون طن، وتساهم الألياف الطبيعية بنسبة نمو قدرها 2.9 في المئة لكمية 32 مليون طن، بينما الألياف التركيبية بنسبة 1.4 في المئة لكمية 19 مليون طن، والألياف السليلوزية بنسبه 2.8 في المئة لكمية 6 مليون طن.

ولقد استمر الاتجاه العام في صالح الألياف الصناعية نظرا لزيادة نفقات الألياف الطبيعية، ويقود القطن الألياف القصيرة بكمية 26 مليون طن انتاج (و25 مليون طن استهلاك) ويتبعه البوليستر بكمية 15 مليون طن، والسيلولوز بكمية 6 مليون طن، مما أدى إلى ارتفاع استهلاك القطن بنسبة 3.6 في المئة وانتاجه بنسبة 11.2 في المئة للعام الثاني على التوالي.

سجلت ألياف البوليستر القصيرة نمواً متوسطاً بنسبة 1.8 في المئة في 2017 بينما سجلت السليلوزية نمو 2.8 في المئة متضمنة ارتفاع ملحوظ لألياف الفسكوز بنسبة 3.6 في المئة، وانخفاض أكثر في الأستيات إلى 2 في المئة نمواً.

وسجلت الدول الثلاث الأكبر نمواً وانتاجاً وهي الصين والهند وأمريكا نسبة 64 في المئة من السوق العالمي في 2017 مقارنة بنسبة 62 في المئة العام السابق، حيث تميز أداء 2017 بنمو في القطن والألياف الصناعية، وكانت الزيادة في الصين بسبب ارتفاع انتاج القطن بنسبة 9.1 في المئة بعد انخفاضه لمدة 5 سنوات متواصلة، وزيادة انتاج الألياف الصناعية بنسبة 2.5 في المئة، وفي الهند زاد القطن بنسبة 5.7 في المئة والألياف الصناعية بنسبة 4.5 في المئة لأول مرة منذ 6 سنوات.

**ارتفعت السوق لغير المنسوجة وألياف الحشو لكمية 17 مليون طن في 2017 بنسبة 5.7 في المئة. وهذا يتمشى مع متوسط النمو السنوي في الفترة 2000 - 2017 بنسبة 7.1 في المئة عدا 2008 عام الأزمة المالية العالمية**

والملابس الخاصة بـ 30 دولة وتشمل الأوروبية التي زادت صادراتهم خارج أوروبا بنسبة 3 في المئة لمبلغ 606 مليار دولار في 2017. وزادت وارداتهم بنسبة 4 في المئة لمبلغ 479 مليار دولار. وشهدت أكبر 10 دول مصدرة (بعضها أوروبية) زيادة بنسبة 2.9 في المئة لمبلغ 519 مليار دولار، وبلغ الإرتفاع الإضافي للصادرات الأوروبية بالعملة المحلية 7.1 في المئة (بسبب أسعار العملات)، وسجلت صادرات بنجلاديش ارتفاعاً جديداً بنسبة 2.9 في المئة لمبلغ 32 مليار دولار، وزادت صادرات فيتنام بنسبة 10.2 في المئة لتصل إلى 31 مليار دولار. وتوسعت صادرات أمريكا بنسبة 2.6 في المئة، وصادرات أعلى لمنطقة النافقا، وتسبب ثبات شحنات كوريا الجنوبية في عجز تجاري لعامين على التوالي، وكان الإرتفاع المذهل بنسبة 42 في المئة بمبلغ 3 مليار دولار من نصيب ماينمار التي زادت صادراتها للعام الثامن على التوالي، بينما بلغ العجز الحدي التجاري الإجمالي لأوروبا ومنطقة النافقا واليابان مبلغ 199 مليار دولار، وكان العجز التجاري الموسع لروسيا سببه أساساً انخفاض قيمة الروبل، بينما كشف تراكم احتياجات المستهلكين التعافي الإقتصادي في البرازيل.

Leading Textile and Clothing Exporting Countries and Region

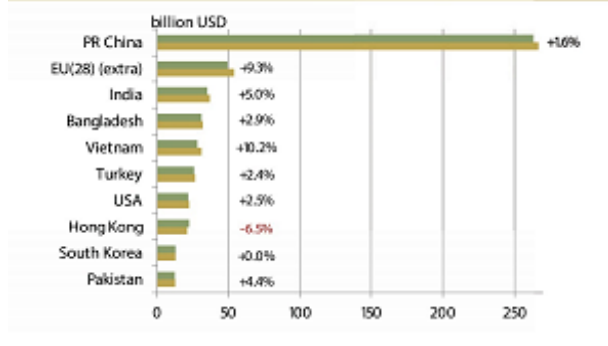

(شكل 11) أهم الدول المصدرة للمنسوجات والملابس (2016-2017)

Major Trade Deficits in Textiles and Clothing

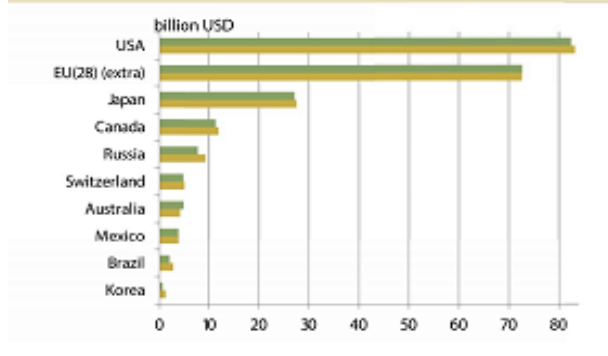

(شكل 12) العجز التجاري للمنسوجات والملابس (2016-2017)

**الخيوط المستمرة والغزول**

ارتفع إجمالي إنتاج الخيوط في العام 2017 ليسجل 87 مليون طن بنسبة نمو بلغت 4.1 في المئة، حققت منها الخيوط المستمرة كمية 47 مليون طن بنمو 5.3 في المئة، وتمثل 54 في المئة من إجمالي الخيوط (الإرتفاع نمو الخيوط المستمرة منذ 2009 وكانت نسبتها 41 في المئة). وحققت الغزول كمية 40 مليون طن بنمو 2.8 في المئة. وجاء نمو سوق الخيوط العالمية للقطن والصوف والألياف الصناعية خلال 2017 بعد تباطؤ لمدة 4 سنوات متتالية، وكان سوق الخيوط المستمرة قد شهد نمواً منذ 2000 حيث كان نمواً عاماً بعد عام ماعدا 2004 كاستثناء حيث كانت هذه السنة ذات نمو أعلى من متوسط نمو الألياف القصيرة حتى 7.7 في المئة لتسجل ارتفاعاً جديداً منذ عام 1985. وهذا النمو في الألياف القصيرة لم يتكرر.

**غير المنسوجة**

ارتفعت السوق لغير المنسوجة وألياف الحشو لكمية 17 مليون طن في 2017 بنسبة 5.7 في المئة. وهذا يتمشى مع متوسط النمو السنوي في الفترة 2000 - 2017 بنسبة 7.1 في المئة عدا 2008 عام الأزمة المالية العالمية. ويشمل هذا السوق المنتجات غير المنسوجة المصنوعة من البولييمرات والألياف القصيرة والمستعملة كمواد حشو لأكياس النوم والمعاطف المشمعة ذات القبة والمخدات والمراتب، ومواد العزل في صناعة السيارات، وحشو المباني المسلحة. وأيضاً فلتير السجاير. زاد الإنتاج العالمي لغير المنسوجة بنسبة 5.9 في المئة ليصل إلى 14 مليون طن. وزادت ألياف الحشو بنسبة 4 في المئة لكمية 3 مليون طن في 2017.

**الأنواع الرئيسية للألياف الصناعية**

شهد العام 2017 نمواً بنسبة 5.4 في المئة في إنتاج الخيوط المستمرة للبوليستر وتشمل النسجية والصناعية وخيوط السجاد لكمية 38 مليون طن. وكان هذا أسرع نمو منذ 2014. ولكنه أضعف من متوسط النمو السنوي على المدى الطويل، وقدره 7.7 في المئة (فترة بدون الحصص). ارتفع إنتاج ألياف البوليستر القصيرة بنسبة 1.8 في المئة لكمية 15 مليون طن وهو أقل من النمو السنوي على المدى الطويل وقدره 4.5 في المئة للعام الخامس على التوالي نتيجة لتوسعات الطاقات في آسيا وأوروبا، وصل الإنتاج العالمي لخيوط النايلون قمة جديدة لكمية 5 مليون طن بعد نمو وقدره 5.8 في المئة في العام 2017، ولكن إنتاج نايلون 66 وقع تحت ضغط قوة فهيريلنقص المادة الخام (الأديبونتريل) والمنتجة في 4 مصانع ذات إنتاجية كبيرة (3 في أمريكا وواحد في فرنسا). كما ارتفعت صناعة الألياف السليلوزية العالمية بنسبة 2.9 في المئة، بينما انخفض إنتاج طن، وارتفع إنتاج ألياف الفسكوز بنسبة 3.6 في المئة، بينما انخفض إنتاج حبل الأسيتات بنسبة 2 في المئة، وارتفع إنتاج خيوط السليلوز المستمرة بنسبة 3.5 في المئة لكمية 350 ألف طن (مستوى عام 1930) لتبقى بعد 80 سنة منخفضة، بينما تراجع إنتاج ألياف الأكريليك (ثاني أكبر الألياف القصيرة) بنسبة 2.5 في المئة للإستمرار الإنخفاض لـ 6 أعوام متتالية لكمية 1.7 مليون طن، وهو المستوى مشابه لسبعينات القرن الماضي. زادت الألياف عالية التقنية (الكربون والأراميد) وألياف سبانكس (الستان) بنسبة 6 في المئة لكمية مليون طن. وشهدت باقي الأنواع نمواً متسارعاً مقارنة بالألياف الطبيعية والصناعية.

**تجارة المنسوجات والملابس**

يضم الملحق الإحصائي لكتاب الألياف 2018 بيانات تجارة المنسوجات



د. / محمد البدرى عبد الكرم  
أستاذ الآلات بقسم الملابس الجاهزة - كلية الفنون التطبيقية - جامعة حلوان -  
عميد معهد الموضة السابق

خاصة الملابس تبدأ في انشاء مدارس تدريب داخل مصانعها ولا يمكن أن يوتي التدريب ثماره ويحقق أهدافه من خلال الممارسات الارتجالية والعشوائية أو من خلال كوادرات بشرية غير مؤهلة وغير قادرة على إدارة عمليات التدريب بشكل علمي سليم ابتداءً من تحديد الاحتياجات التدريبية وانتهاءً بقياس أثر التدريب.

نحن نعيش عصرًا تتسارع فيه خطى التغيير والتطوير، وما من شك أن أهم أدوات التغيير والتطوير الفاعلة هي التدريب؛ إذا ما أحسننا التخطيط له بشكل جيد؛ وإذا ما تم تصميم برامجه بشكل يعمل على تحقيق الأهداف المرسومة وإذا ما تم مراجعة مخرجاته بشكل مستمر والاستفادة منها في تطوير عناصر العملية التدريبية مرة أخرى، وهناك العديد من المصانع

## التدريب مدخل لتطوير الصناعة

- تغيير الاتجاهات و السلوك و خاصة فى مجال علاقات العمل
- تنمية قدرات الأفراد و مهاراتهم فى مجالات عملهم تنمية متكاملة علمياً و مهنيًا
- زيادة الكفاءة الإنتاجية و تحسين أسلوب الأداء
- اكتساب الأفراد المعارف المهنية و الوظيفية و وصل المهارات و القدرات لإنجاز العمل على أكمل وجه
- تطوير أساليب الأداء لضمان أداء العمل بفاعلية
- رفع الكفاءة الإنتاجية للفرد من خلال زيادة الإنتاجية و المخرجات من خلال تحسين المهارات و الأداء الوظيفي
- تخفيف العبء على المشرفين و الرؤساء
- المساهمة فى معالجة أسباب الانقطاع عن العمل
- توفير احتياجات المؤسسة من القوى العاملة
- الحد من الأخطاء و الفاقد و الاستفادة من القوى العاملة و الأدوات و الأجهزة و الآلات المستعملة إلى أقصى حد ممكن
- مساعدة كل عامل على فهم و إدراك العلاقة بين عمله و عمل الآخرين و بين أهداف الجهة التي يعمل بها
- زيادة المقابل المادي للمتدرب
- زيادة فرص الترقى إلى وظائف أعلى
- زيادة جودة المنتجات مما يزيد من إشباع حاجات العملاء
- تحسين صورة المؤسسة مما يؤدي إلى جذب المزيد من العملاء و الموظفين

### طرق التدريب:

هناك العديد من طرق التدريب والتي قد يستخدم بعضاً منها بما يناسب النشاط و المتدربين.



فعالية عندما يكون مبنياً على أساس التتابع و الاستمرارية من خلال تبني استراتيجيات لتنمية و تطوير قدرات العاملين حيث تعتمد على إعداد البرامج التدريبية لتقويم الأداء و من مزايا التدريب أيضاً زيادة الإنتاجية و رفع معنويات الأفراد و تقليل الحاجة للإشراف عن قرب و تخفيض حوادث العمل و تعميق المعرفة المتخصصة و تعزيز استقرار و مرونة التنظيم.

### أهداف التدريب

- تمكين العاملين من الإلمام بالجديد فى مجالات عملهم و مسايرة التقدم العلمى و التكنولوجى

التدريب هو عملية منظمة و مخططة و مستمرة محورها الفرد، و تهدف إلى إحداث تغييرات محددة فى معلومات و خبرات و مهارات و سلوكيات و اتجاهات المتدرب، لمقابلة احتياجات حالية أو مستقبلية يتطلبها صالح العمل الذى يؤديه ، و التدريب الموجه يساهم فى زيادة القدرة التنافسية للاقتصاد الوطنى بما تحققه العمالة المدربة -الوطنية-من قدرة على تحقيق الجودة التى تتطلبها الأجواء التنافسية اليوم، و التى يشكل موضوع العولمة مثلاً إحدى هواجسها الرئيسية.

### أهمية التدريب

التدريب فى عالم المجتمعات و المؤسسات المعاصرة هو أداة للتنمية و وسيلتها، كما أنه الأداة التى إذا أحسن استثمارها و توظيفها تمكنت من تحقيق الكفاءة و الكفاية فى الأداء و الإنتاج، و قد أظهرت نتائج العديد من الأبحاث أن للتدريب دوراً أساسياً فى نمو الثقافة و الحضارة عامة، و تبرز أهمية ذلك باعتباره أساس كل تعلم و تطوير و تنمية للعنصر البشرى، و من ثم تقدم المجتمع و بنائه. و عن طريق التدريب يستمر الإعداد للمهنة طالما أن متطلباتها متغيرة، و ذلك بتأثير عوامل عدة كالانفجار المعرفى المتمثل فى التقدم التقنى فى جميع مجالات الحياة و كذلك سهولة تدفق المعلومات من مجتمع إلى آخر و من حضارة إلى أخرى .

ويعتبر التدريب وسيلة من وسائل الاستثمار المختلفة التى تحقق مكسباً مادياً يضاف لقائمة الأرباح و ليس عبئاً على ميزانية المؤسسة لكونه أكثر الاستراتيجيات الفاعلة فى مجال الموارد البشرية.

وفى نفس الوقت يصبح التدريب أكثر جدوى و





أستاذ مساعد، د. تامر حموده  
المركز القومي للبحوث - شعبة النسيج  
خبير الأقمشة التقنية والأقمشة الغير منسوجة والركبات المدعمة بالألياف  
مكتب الاستشارات الفنية إنتكسيف

تصنيعها بشكل أساسي لخواصها الفنية وأدائها وليس لخصائصها الجمالية أو الزخرفية. بلغت قيمة سوق المنسوجات التقنية 157.68 مليار دولار، في العام 2016، ومن المتوقع أن تصل إلى 220.37 مليار دولار بحلول عام 2022، وذلك بمعدل نمو سنوي مركب يبلغ 5.89 في المئة اعتباراً من العام 2017..

على مر عقود كثيرة عرف الإنسان المنسوجات على أنها ملابس تحمي من حر الصيف وبقية من برد الشتاء. ولكن مع التطور الصناعي الكبير والمستمر الذي يشهده العالم.. اتجهت انظار الباحثين و المطورين الصناعيين إلى استخدام المنسوجات في أغراض صناعية و تقنية بعيداً عن الاستخدامات التقليدية المعروفة. يتم تعريفها على أنها مواد ومنتجات يتم

## الأقمشة التقنية "الحاضر و المستقبل"

البلاستيك المصهور. على عكس الأقمشة التقليدية المستخدمة في تأثيث المنزل والملابس، فإن الأقمشة غير المنسوجة عبارة عن أقمشة مصممة هندسياً، وهي مصممة لأداء وظيفة محددة، غالباً ما تكون تقنية. علاوة على ذلك، يتم تصنيع الأقمشة غير المنسوجة من خلال عملية من خطوة واحدة من الألياف إلى النسيج مباشرة، مما يؤدي إلى القضاء على خطوة الغزل (من الألياف إلى الخيوط)، وبالتالي تقليل تكلفة الإنتاج إلى حد يجعل تلك الأقمشة ذات تكلفة فعالة لإنتاج منتجات ذات الاستخدام الواحد.

في الوقت الحاضر، يتم استخدام الأقمشة غير المنسوجة في مجموعة واسعة من التطبيقات، وأكثر المنتجات شيوعاً مصنوعة من الأقمشة غير المنسوجة وفقاً لـ **INDA** هي؛

1. حفاضات الأطفال ذات الاستخدام الواحد.
2. القوط الصحية والسدادات القطنية.
3. الأغشية المعقمة والقبعات والعبوات والأقنعة والستائر المستخدمة في المجال الطبي ذات الاستخدام الواحد.
4. مناديل منزلية وشخصية.
5. مساعدات الغسيل (مجفف الأقمشة).
6. حشو الملابس الداخلي.
7. أقمشة السجاد والتنجيد والحشوة.
8. أغطية الجدران و العوازل.
9. الأغطية الزراعية وشرائح البذور.
10. أقمشة المستخدمة في صناعة السيارات والتنجيد.
11. مرشحات.
12. منتجات التسقيف.
13. الأقمشة الهندسية المدنية / التغطية الأرضية.

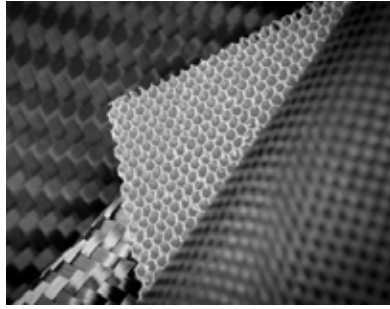

8. تكنولوجيا النقل: السيارات والشحن والسكك الحديدية والطيران.
9. تكنولوجيا البيئة: حماية البيئة.
10. تكنولوجيا التعبئة: التعبئة والتغليف.
11. تكنولوجيا الحماية: الحماية الشخصية والممتلكات.
12. تكنولوجيا الرياضة: الرياضة والترفيه والمستلزمات الرياضية.

من أشهر أنواع الأقمشة التقنية واسعة الاستخدام في الكثير من التطبيقات الصناعية هي الأقمشة غير المنسوجة، حيث تعتبر صناعة الأقمشة غير المنسوجة واحدة من أسرع الصناعات نمواً وذات هامش ربح عالي، حيث تتجاوز معدلات النمو رقمين في بعض القطاعات. ووفقاً لـ **INDA**، رابطة صناعة الأقمشة الغير منسوجة في أمريكا الشمالية، يمكن تعريف الأقمشة غير المنسوجة بأنها «صفائح أو هياكل ويب مرتبطة ببعضها البعض بواسطة ألياف أو خيوط متشابكة»، و يتم ذلك من خلال عمليات ميكانيكية أو حرارية أو أوكيميائية. وتنعج مباشرة من الألياف منفصلة أو من فيلم من البلاستيك أو

ويتناول هذا المقال تعريف بالمنسوجات التقنية وتطبيقاتها عالمياً وسيتم تباعاً تناول مجالات استخدام الأقمشة التقنية بمزيد من التفصيل وكذلك لقاء الضوء على السوق العالمي لهذه النوعية من المنسوجات و كذلك التحديات الموجودة لدخول مثل هذه الصناعة إلى السوق الصناعي المحلي. تستخدم الأقمشة التقنية في الكثير من التطبيقات مثل التطبيقات الطبية متمثلاً في الملابس الوقائية ذات الاستخدام الواحد (مثل أغطية الرأس، ملاعق الأسره و ملابس المرضى و الطاقم المعالج). كذلك تدخل الأقمشة التقنية في تصنيع فلاتر الدم الخاصه بأجهزة الغسيل الكلوي و فلاتر الهواء الخاصه بغرف العمليات و الرعاية المركزه. يساعد استخدام الملابس التقنية في المجال الطبي على تقليل فرص نقل العدوي أثناء تقديم الرعاية الطبية أو بعدها حيث يتم التخلص منها بعد إنتهاء الغرض من الاستخدام. تم تقسيم التطبيقات الصناعية للأقمشة التقنية عالمياً إلى 12 تطبيق وهم:

1. التكنولوجيا الزراعية: الزراعة وتربية الأحياء المائية والبستنة والغابات.
2. التكنولوجيا البنائية: البناء والتشييد.
3. تكنولوجيا الفماش: المكونات الفنية للأحذية والملابس.
4. تكنولوجيا تغطية أرضية: التغطية الأرضية والهندسة المدنية.
5. التكنولوجيا المنزلية: المكونات الفنية للأثاث والمنسوجات المنزلية واطية الأرضية.
6. التكنولوجيا الصناعية: الترشيح، والنقل، والتنظيف والاستخدامات الصناعية الأخرى.
7. التكنولوجيا الطبية: النظافة الطبية.



م. هشام توفيق وزير قطاع الاعمال اثناء افتتاح Destination Africa

## معرض Destination Africa 2018



وزير قطاع الاعمال في زيارة لجناح نابل هولدينج



م. هشام توفيق وزير قطاع الاعمال وفاضل مرزوق صاحب جيزة للغزل والنسيج



ماري لويس مع وزير قطاع الاعمال



هالة هاشم وياسم سلطان - جناح السويسرية



وزير قطاع الاعمال ومحمد الصياد رئيس مجلس المجلس التصديري للملابس  
وسعيد احمد رئيس المجلس التصديري للمفروشات



محمد الصياد في حوار مع احمد البساطي



احمد عز الدين خلال استقبال الزوار في جناحه



محمد قاسم يستقبل الزوار الافارقة



باسل سماقية وجناح قطنويل



ناجي توما في حفل عشاء Destination Africa



سعيد احمد يعرض منتجات نايل لينين جروب لوزير قطاع الاعمال



صورة لمجموعة عمل اكسبولينك مع وزير قطاع الاعمال



سمير رياض و حديث داخل اروقة المعرض



وزير قطاع الاعمال في حوار مع نبيل الزوربا وايهاب الزوربا



زينج جيان من المجلس الصيني للملابس والنسيج خلال القاء كلمتها



هيلين ميلانتزكي خلال القاء كلمتها



حلقة مناقشة خلال الندوات



مايكل شيرب رئيس شركة Messe Frankfurt اثناء القاء كلمته

جانب من الحضور في الندوات





م. نائلة الطويل

مشاركة مصرية متميزة ضمت كبريات الشركات العاملة في الصناعة

## "يوم العميل" في ندوة لـ "نوبلتكس وريتر" لعرض أحدث تطورات تكنولوجيا الغزل الحلقي والمضغوط

ريتر في تكنولوجيا ماكينات الغزل الحلقي و المضغوط، بالإضافة إلى شرح لكيفية زيادة سرعة ماكينات الغزل. وكان في استقبال الحاضرين مسؤولي شركة نوبلتكس على رأسهم رئيسه مجلس إدارة الشركة المهندسة ليلى الجمال و نائبه رئيسه مجلس الإدارة الاستاذة نائلة الطويل..

أقامت شركتي نوبلتكس وريتر ندوة خلال شهر نوفمبر الماضي تحت مسمى "يوم العميل - الغزل و السرعة الفائقة" بمشاركة ممثلين لكبريات المنتجة للغزل في السوق المصرية، والتي قدمها كرستيان فيرش مدير مبيعات شركة ريتير. هدفت الندوة إلى عرض أحدث التطورات التكنولوجية التي تقدمها شركة

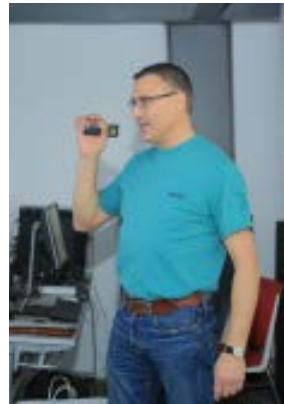



## وظائف خالية

### شركة مورينلا:

- مدير انتاج ( خبره لا تقل عن 10 سنوات )
- متابعة الإنتاج اليومي للمصنع
- إدارة خطة الإنتاج وتطويرها لتحقيق الإنتاج المطلوب بأعلى جودة وأقل تكلفه ووقت
- مسؤول عن تعيين العماله.
- التعامل المباشر مع مديرين ورؤساء اقسام الإنتاج.



### الاتصال على الارقام التالية:

تليفون: 02-24447112 - 02-24446929 - 02-24446782



## وظائف خالية

### شركة مورينلا:

- مهندس ماركرات - مدير صالة القص ( 10-15 سنه خبره )
- مسؤول عن عمل الماركرات
- التأكد من كفاءة الماركرات وتحقيق أعلى نسبة كفاءة لاستهلاك أقل كمية خامات.
- عمل وتدريب الباترونات بناء على جدول المقاسات.
- اتباع خطه القص.
- تنظيم عملية القص في القسم.
- متابعه ومراجعه كمية وجودة القص.
- تصحيح الازخاء.

### الاتصال على الارقام التالية:

تليفون: 02-24447112 - 02-24446929 - 02-24446782

### Mornella Company

Merchandiser / Planner (5 years of experience)

- Create Link Between Clients and Company
- Follow up on orders and production
- Follow up on samples
- Coordinate print and embroidery in Sampling Stage
- Manage needed tests for fabrics, accessories, etc.

Kindly replace Morinella Numbers in classified ads with the new numbers:

24446782 - 24446929 - 24447112



## وظائف خالية



**20-26 JUNE 2019**  
FIRA DE BARCELONA, GRAN VIA  
BARCELONA, SPAIN  
www.itma.com



هل ستزور معرض ايتما برشلونة (٢٠ - ٢٦ يونيو ٢٠١٩) ؟ <<<<  
خيوط بالتعاون مع شركة تاي للسياحة تقدم اسعار مميزة  
شاملة الاقامة وتذاكر الطيران.

اذا كنت مهتم تواصل معنا علي: [info@khoyout.com](mailto:info@khoyout.com)  
او اتصل علي:

خيوط للتسويق: ٢٧٥٣٠٠٧ - تاي للسياحة: ٢٣٥٩٤٧٨٢

احجز  
مسبقا!



23 El Nahda St.,  
Maadi  
Cairo - Egypt  
+202 23594774 | 55  
[taytravel@taytravel.com](mailto:taytravel@taytravel.com)



20 Sadd Al Aaly St.  
from St. 6, Maadi  
Cairo - Egypt  
+202 2753 0007 | 8  
[info@khoyout.com](mailto:info@khoyout.com)

**MOMENTIVE™**  
Inventing possibilities

## Textile Enhancers Silicon Softener Solutions



### سيليكون للتجهيز النهائي للنسيج والخياط

Common Products:

MAGNASOFT® 88

MAGNASOFT® SM 1522

Silicon Emulsion SMG 55



EGYPT SOLE DISTRIBUTOR:

Delta Co. for Trading & Chemicals  
47 St. 263, New Mazadi, Cairo, Egypt  
Tel. +002 02 26192316 - 27544659  
[www.deltaco.com.eg](http://www.deltaco.com.eg)

[www.momentive.com](http://www.momentive.com)